

EASY222-DN

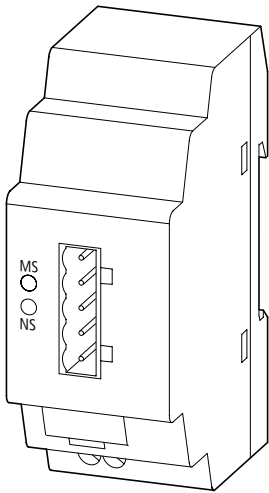

EASY221-CO

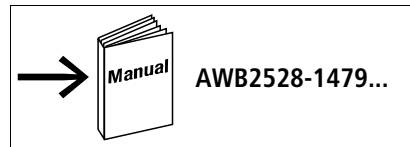
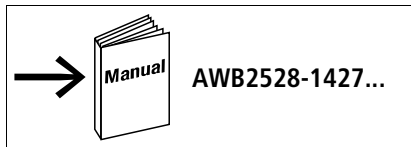
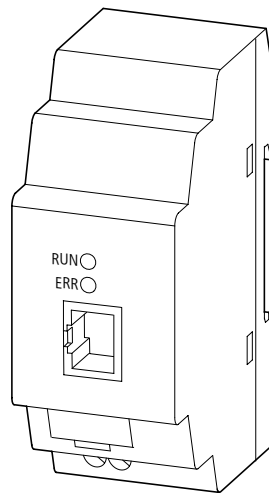

Lebensgefahr durch elektrischen Strom!
Nur Elektrofachkräfte und elektrotechnisch unterwiesene Personen dürfen die im Folgenden beschriebenen Arbeiten ausführen.

Die Stromversorgungsgeräte sind Einbaugeräte. Beachten Sie für die Installation der Geräte die länderspezifischen Vorschriften.

Electric current! Danger to life!

Only skilled or instructed persons may carry out the following operations. The power supply units are mounting devices. The national regulations/specifications must be observed for the installation of the devices.

Tension électrique dangereuse !

Seules les personnes qualifiées et averties doivent exécuter les travaux ci-après. Les blocs d'alimentation sont des appareils faisant partie intégrante d'une installation. Veuillez respecter les normes de mise en œuvre spécifiques aux différents pays.

Tensione elettrica: Pericolo di morte!

Solo persone abilitate e qualificate possono eseguire le operazioni di seguito riportate. Gli alimentatori sono unità per montaggio interno. Per l'installazione degli apparecchi è necessario rispettare le normative specifiche di ciascun paese.

¡Corriente eléctrica! ¡Peligro de muerte!

El trabajo a continuación descrito debe ser realizado por personas cualificadas y advertidas. Las fuentes de alimentación son aparatos de montaje. Para la instalación de los aparatos han de tenerse en cuenta las normativas/especificaciones a nivel local.

EASY222-DN

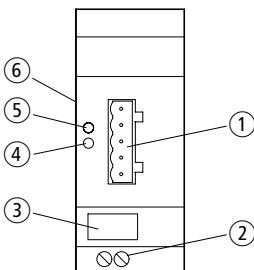

- ① DeviceNet-Anschluss, 5-polige Stiftleiste
 - ② Spannungsversorgung Gerät 24 V DC
 - ③ Gerätekenzeichnungsschild
 - ④ NS-LED (Network Status)
 - ⑤ MS-LED (Module Status)
 - ⑥ EASY-LINK-Buchse
- ① DeviceNet connection, 5-pole plug connector
 - ② Power supply 24 V DC
 - ③ Component label
 - ④ NS-LED (network status)
 - ⑤ MS-LED (module status)
 - ⑥ EASY-LINK socket

- ① Connexion DeviceNet, connecteur mâle 5 pôles
- ② Alimentation 24 V CC
- ③ Etiquette d'appareil
- ④ DEL NS (état réseau)
- ⑤ DEL MS (état module)
- ⑥ Prise EASY-LINK

- ① Collegamento DeviceNet, connettore maschio 5 poli
- ② Alimentazione 24 V DC
- ③ Targhetta apparecchio
- ④ NS-LED (stato rete)
- ⑤ MS-LED (stato modulo)
- ⑥ Connettore EASY-LINK

- ① Conexión DeviceNet, conector macho 5 polos
- ② Alimentación de tensión aparato 24 V DC
- ③ Indicador aparato
- ④ NS-LED (estado red)
- ⑤ MS-LED (estado módulo)
- ⑥ Hembrilla EASY-LINK

EASY221-CO

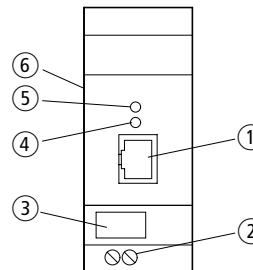

- ① CANopen-Anschluss, 8-polige RJ-45-Buchse
 - ② Spannungsversorgung Gerät 24 V DC
 - ③ Gerätekenzeichnungsschild
 - ④ ERR-LED (Error)
 - ⑤ RUN-LED
 - ⑥ EASY-LINK-Buchse
- ① CANopen connection, 8-pole RJ 45 socket
 - ② Power supply 24 V DC
 - ③ Component label
 - ④ ERR-LED (error)
 - ⑤ RUN-LED
 - ⑥ EASY-LINK socket

- ① Connexion CANopen, RJ 45 prise 8 pôles
- ② Alimentation 24 V CC
- ③ Etiquette d'appareil
- ④ DEL ERR (erreur)
- ⑤ DEL RUN
- ⑥ Prise EASY-LINK

- ① Collegamento CANopen, RJ 45 boccola 8 poli
- ② Alimentazione 24 V DC
- ③ Targhetta apparecchio
- ④ ERR-LED (errore)
- ⑤ RUN-LED
- ⑥ Connettore EASY-LINK

- ① Conexión CANopen, RJ 45 hembrilla 8 polos
- ② Alimentación de tensión aparato 24 V DC
- ③ Indicador aparato
- ④ ERR-LED (error)
- ⑤ RUN-LED
- ⑥ Hembrilla EASY-LINK

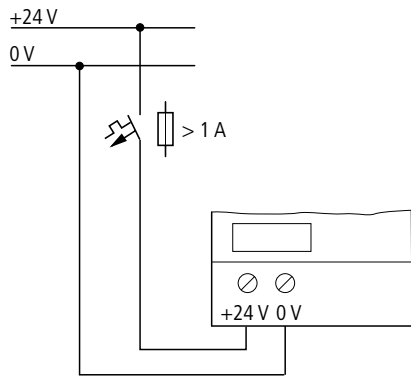

Zentrale Erweiterung – Central expansion – Extension centralisée – Espansione locale – Ampliación centralizada

Einbau 1 + 2, Ausbau 3 + 4

Fitting 1 + 2, removing 3 + 4

Montage 1 + 2, démontage 3 + 4

Montaggio 1 + 2, smontaggio 3 + 4

Montaje 1 + 2, desmontaje 3 + 4



Geräte müssen spannungsfrei sein!

Devices must be de-energized!

Assurer la mise hors tension des appareils !

Gli apparecchi non devono essere alimentati!

¡Los aparatos deben encontrarse libres de tensión!

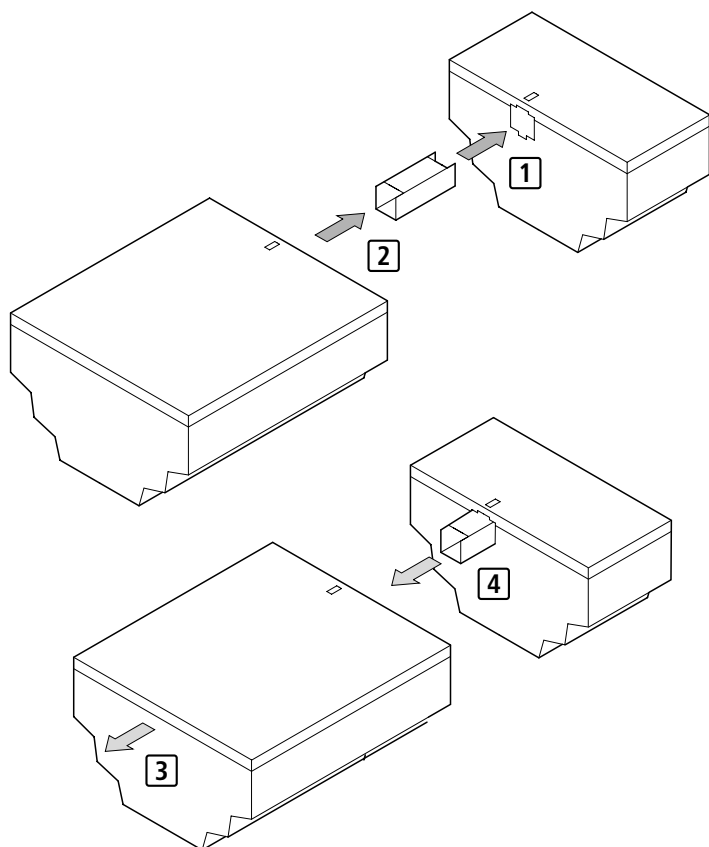

	EASY-LINK
Basisgerät Basic unit Appareil de base Apparecchio base Aparato base	EASY221-CO EASY222-DN

DeviceNet

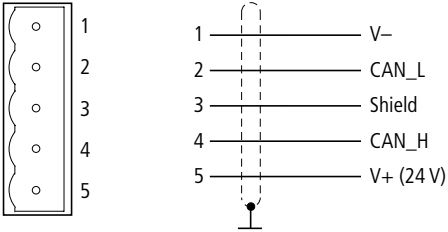

CANopen

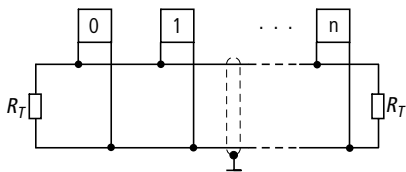
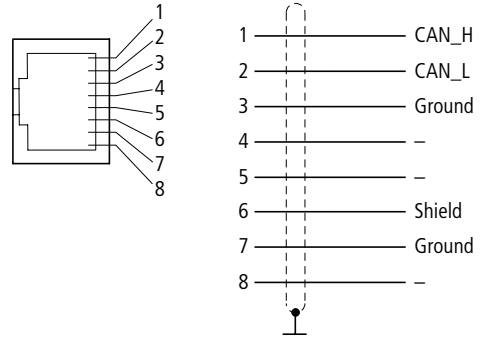

	CANopen	DeviceNet
R_T	120 Ω ISO 11898	120 Ω DeviceNet Specification

01/06 AWA2528-1980

Schirmerdung – Earthing the screen – Mise à la terre du blindage – Collegamento alla terra dello schermo – Conexión a tierra de pantalla

① für Hutschiene – for top-hat rail – pour profilé-support – per guida – para guía simétrica

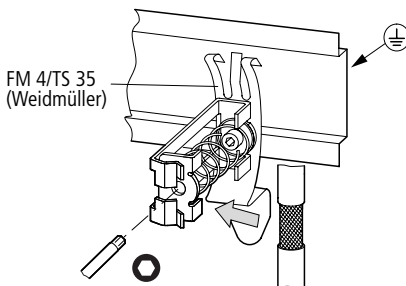
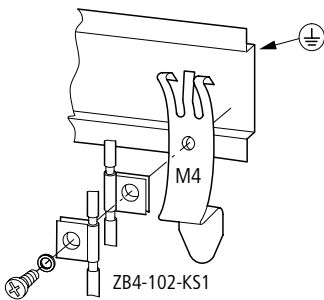

② für Montageplatte – for mounting plate – pour plaque de montage – per piastra di montaggio – para placa de montaje

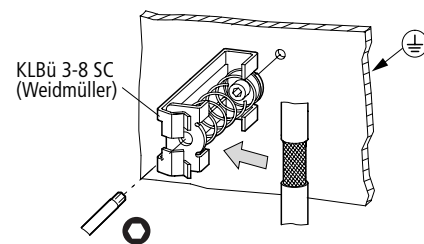
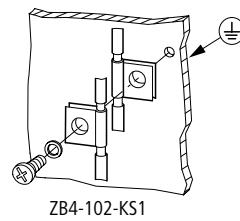

Adressierung – Addressing – Adresse – Indirizzamento – Direccionamiento

Erstinbetriebnahme – Initial commissioning – Première mise en service – Prima messa in servizio – Primera puesta en servicio

- 1** Geräte mit Spannung versorgen.
Entfernen Sie den CO/DN-Stecker oder brechen Sie den Datenaustausch ab und setzen Sie das Grundgerät in den STOP-Modus.
- Apply voltage to the devices.
Remove CO/DN connector or interrupt data exchange and set the basic unit into STOP mode.
- Mise sous tension des appareils.
Retirer le connecteur CO/DN ou arrêter l'échange de données et mettre l'appareil en mode d'arrêt.
- Alimentare apparecchi.
Rimuovere collegamento CO/DN o interrompere scambio dati e impostare l'apparecchio di base nella modalità STOP.
- Alimentar con tensión los aparatos.
Quitar el conector CO/DN o interrumpir el intercambio de datos y colocar el aparato base en el modo STOP.

2a easy600/700

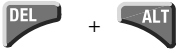

CONFIGURATOR



3

GB	CONFIGURATOR
D	KONFIGURATOR
F	PARAMETRAGE
E	CONFIGURADOR
I	ESPANSIONI
P	CONFIGURADOR
NL	CONFIGURATOR
S	KONFIGURATOR
PL	KONFIGURATOR
TR	AYARLAR

2b easy800/MFD

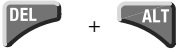

CONFIGURATOR



LINK



3

2b NZM-XDMI612

HAUPTMENU
MAIN MENU
MENU PRINC.
MENU PRINCIP.
MENU PRINC.

Eingabe Passwort
Password entry
Entrée mot de passe
Immissione password
Entrada contraseña



EINGABEMENUE
INPUT MENU
MENU SAISIE
MENU IMMISS.
MENU ENTRADA

COM

Adresse
Address
Adresse
Indirizzo
Dirección

3

3 DEVICENET
(MAX 63)
MAC-ID 0063

→ DeviceNet-Adresse 000 ... 63
DeviceNet address 000 ... 63
Adressage DeviceNet 000 ... 63
Indirizzo DeviceNet 000 ... 63
Dirección DeviceNet 000 ... 63

CANOPEN
(MAX 127)
NODE-ID 0127

→ CANopen-Adresse 001 ... 127
CANopen address 001 ... 127
Adressage CANopen 001 ... 127
Indirizzo CANopen 001 ... 127
Dirección CANopen 001 ... 127

2 . . . 9 0 1 . . .



0 0 1 ←



→ 0 0 1

1 0 9 . . . 2 . . .



Adresse übernehmen – Accept address – Acceptor adressage – Accettare indirizzo – Aceptar dirección



Abbruch – Exit – Quitter le menu – Cancellà – Interrupción

EASY222-DN

Die zweifarbige LED kann GRÜN oder ROT leuchten. – The two-colour LED can show GREEN or RED. – La DEL bicolore peut présenter la couleur VERTE ou la couleur ROUGE. – I LED di indicazione possono assumere colore verde o rosso. – El LED bicolor puede iluminarse en VERDE o ROJO.

Modul Status LED (MS) – Module Status LED (MS) – DEL état module (MS) – LED stato modulo (MS) – LED estado módulo (MS)

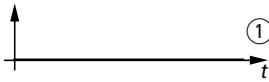

- ① AUS
- ② GRÜN
- ③ GRÜN blinkend
- ④ ROT blinkend
- ⑤ ROT
- ⑥ GRÜN-ROT blinkend

Keine Spannungsversorgung vorhanden
Das Gerät arbeitet normal.
Standby – Konfiguration falsch, unvollständig oder noch nicht erfolgt.
Störung – Kann behoben werden. Austausch nicht nötig.
Störung – Nicht zu beheben. Gerät muss ausgetauscht werden.
Selbsttest

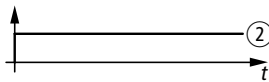

- ① OFF
- ② GREEN
- ③ Flashing GREEN
- ④ Flashing RED
- ⑤ RED
- ⑥ Flashing GREEN-RED

No power supply present
Device is operating normally.
Standby – Configuration incorrect, incomplete or not yet carried out.
Error – Can be eliminated. Replacement not necessary.
Error – Cannot be eliminated. Device must be replaced.
Self test

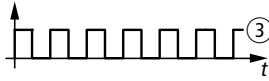

- ① ETEINTE
- ② VERTE
- ③ VERTE clignotante
- ④ ROUGE clignotante
- ⑤ ROUGE
- ⑥ VERTE/ROUGE clignotante

Absence de tension d'alimentation
Fonctionnement normal de l'appareil.
Attente – Configuration incorrecte, incomplète ou non réalisée.
Défaut – Possibilité d'élimination. Remplacement inutile.
Défaut – Elimination impossible. Remplacer l'appareil.
Auto-test

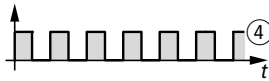

- ① SPENTO
- ② VERDE a luce fissa
- ③ VERDE a luce lampeggiante
- ④ ROSSO a luce lampeggiante
- ⑤ ROSSO a luce fissa
- ⑥ VERDE-ROSSO a luce lampeggiante

Alimentazione non presente.
Funzionamento normale.
Standby – Configurazione non corretta o incompleta.
Errore – Può essere eliminato. Sostituzione non necessaria.
Errore – Non può essere eliminato. Il dispositivo va sostituito.
Il dispositivo è in auto-diagnosi.



- ① OFF
- ② VERDE
- ③ VERDE, parpadeo
- ④ ROJO, parpadeo
- ⑤ ROJO
- ⑥ VERDE-ROJO, parpadeo

Sin alimentación de tensión
El aparato funciona correctamente.
Pausa – Configuración errónea, incompleta o por realizar.
Avería – Puede repararse. Recambio no necesario.
Avería – No puede repararse. El aparato debe reemplazarse.
Autotest

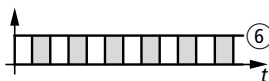

01/06 AWA2528-1980

Network Status LED (NS) – Network Status LED (NS) – DEL état réseau (NS) – LED stato rete (NS) – LED estado red (NS)

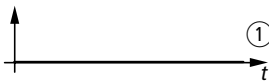

- ① AUS
- ② GRÜN blinkend
- ③ GRÜN
- ④ ROT blinkend
- ⑤ ROT
- ⑥ GRÜN-ROT blinkend

Keine Spannungsversorgung vorhanden. Gerät nicht online.
Gerät online. Keine Verbindung hergestellt.
Gerät online. Verbindung hergestellt.
Mindestens eine I/O-Verbindung befindet sich im Time-Out-Status.
Kritischer Verbindungsfehler. Kommunikation abgebrochen.
Das Gerät hat einen Netzwerkzugangsfehler erkannt und befindet sich im Communication-Fault-Status



- ① OFF
- ② Flashing GREEN
- ③ GREEN
- ④ Flashing RED
- ⑤ RED
- ⑥ Flashing GREEN-RED

No power supply present. Device not online.
Device online. No connection made.
Device online. Connection made.
At least one I/O connection is in time-out state.
Critical connection error. Communication interrupted.
The device has detected a network access error and is in communication-error status.

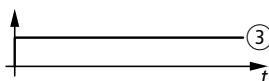

- ① ETEINTE
- ② VERTE clignotante
- ③ VERTE
- ④ ROUGE clignotante
- ⑤ ROUGE
- ⑥ VERTE/ROUGE clignotante

Absence de tension d'alimentation. Appareil non connecté.
Appareil connecté. Absence de liaison.
Appareil connecté. Liaison réalisée.
Au moins une liaison E/S se trouve en état « Timeout ».
Défaut de liaison critique. Communication interrompue.
L'appareil a détecté un défaut d'accès au réseau et se trouve en état de défaut de communication (Communication-Fault-Status).

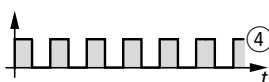

- ① SPENTO
- ② VERDE a luce lampeggiante
- ③ VERDE a luce fissa
- ④ ROSSO a luce lampeggiante
- ⑤ ROSSO a luce fissa
- ⑥ VERDE-ROSSO a luce lampeggiante

Alimentazione non presente. Dispositivo non in linea.
Dispositivo in linea. Connessione non stabilita.
Dispositivo in linea. Connessione stabilita.
Almeno una connessione I/O si trova in stato di time-out.
Errore critico di connessione. Comunicazione interrotta.
Il dispositivo ha rilevato un errore di accesso alla rete, e si trova in uno stato di errore di comunicazione.

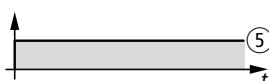

- ① OFF
- ② VERDE, parpadeo
- ③ VERDE
- ④ ROJO, parpadeo
- ⑤ ROJO
- ⑥ VERDE-ROJO, parpadeo

Sin alimentación de tensión. El aparato no se encuentra en línea.
Aparato en línea. No se ha establecido ninguna conexión.
Aparato en línea. Conexión establecida.
Al menos una conexión I/O se encuentra en estado Time-Out.
Error grave de conexión. Se ha interrumpido la comunicación.
El aparato ha reconocido un error de acceso de red y se encuentra en estado Communication-Fault.

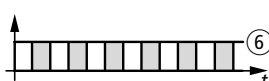

EASY221-CO

CANopen ERROR LED – DEL ERROR CANopen

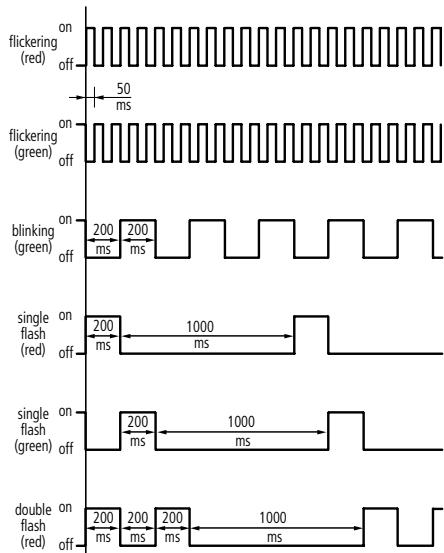

Nr.	ERROR LED	Status	Beschreibung
1	Off	Kein Fehler	Das Gerät arbeitet normal.
2	Einmal aufblitzen	Alarmgrenze erreicht	Mindestens einer der Fehlerzähler in der CAN Steuerung hat die Alarmgrenze erreicht oder überschritten (zu viele Fehlertelegramme).
3	Flimmernd	AutoBaud/LSS	Auto Baudrate Erkennung oder LSS Dienste in Gang (flimmert abwechselnd mit RUN LED) ¹⁾
4	Zweimal aufblitzen	Fehlerkontrollereignis (Error Control Event)	Ein Schutzereignis (NMT Slave oder NMT Master) oder ein Lebenszeichenereignis (Heartbeat event) ist aufgetreten.
5	On	Bus ausgeschaltet	Die CAN Steuerung ist nicht am Bus.

1) Ein LSS Master sollte während der Ausführung von LSS-Diensten auch seine ERROR (Fehler) und seine RUN LED flimmern lassen.

No	ERROR LED	State	Description
1	Off	no error	The Device is in working condition.
2	single flash	warning limit reached	At least one of the error counters of the CAN controller has reached or exceeded the warning level (too many error frames).
3	Flickering	AutoBaud/LSS	Auto Baudrate detection in progress or LSS services in progress (alternately flickering with RUN LED) ¹⁾
4	double flash	Error Control Event	A guard event (NMT-Slave or NMT-Master) or a heartbeat event has occurred.
5	On	Bus off	The CAN controller is bus off.

1) An LSS Master should flicker its ERROR and RUN LED as well whilst executing LSS services.

N°	DEL ERROR	Etat	Description
1	Off	Pas de défaut	Fonctionnement normal de l'appareil.
2	Flash unique	Seuil d'alarme atteint	L'un au moins des compteurs de défauts de l'automate CAN a atteint ou dépassé le seuil d'alarme (trop grand nombre de télégrammes de défaut).
3	Clignotement rapide	AutoBaud/LSS	Détection automatique de la vitesse de transmission ou services LSS en cours (clignotement rapide en alternance avec la DEL RUN) ¹⁾
4	Double flash	Événement de surveillance de défaut (Error control event)	Un événement de type « Guard » (esclave NMT, maître NMT) ou un événement impulsionnel (« Heartbeat ») est survenu.
5	On	Bus déconnecté	L'automate CAN n'est pas connecté au bus.

1) Durant l'exécution de services LSS, un maître LSS devrait également laisser clignoter rapidement ses DEL ERROR (défaut) et RUN.

No	ERROR LED	Significato	Descrizione
1	Off	Nessun errore	Il dispositivo funziona correttamente.
2	Flash singolo	Attenzione, limite raggiunto	Almeno uno dei contatori di errore del controllore CANopen ha raggiunto o superato la soglia di allarme (troppe segnalazioni di errore).
3	Flash continuo	AutoBaud/LSS	Autoconfigurazione del baudrate in atto o servizio LSS in atto (in lampeggio alternato con el LED di RUN) ¹⁾
4	Doppio flash	Errore evento (Error Control Event)	Un evento Guard (NMT slave o NMT master) o un evento Heartbeat si è verificato.
5	On	Bus off	Il controllore CAN è spento.

1) Un LSS master dovrebbe indicare il proprio errore ed azionare i LED contemporaneamente all'esecuzione del LSS services.

No	ERROR LED	Estado	Descripción
1	Off	Sin error	El aparato funciona correctamente.
2	Un solo destello	Se ha alcanzado el límite de alarma	Al menos uno de los contadores de error en el controlador CAN ha alcanzado o sobrepasado el límite de alarma (demasiadas señales de error).
3	Centelleo	AutoBaud/LSS	Detección de AutoBaud rate o servicios LSS en marcha (centelleo alternado con RUN LED) ¹⁾
4	Dos destellos	Evento control de error (Error Control Event)	Se ha producido un evento de protección (esclavo NMT o maestro NMT) o un evento de latido (Heartbeat).
5	On	Bus desconectado	El controlador CAN no está en el Bus.

1) Durante la ejecución de servicios LSS, el ERROR LED y RUN LED del maestro LSS deben centellear.

CANopen RUN LED – DEL RUN CANopen

Nr	RUN LED	Status	Beschreibung
1	Flimmernd	AutoBaud/LSS	Auto Baudrate Erkennung oder LSS Dienste in Gang (flimmert abwechselnd mit ERROR LED).
2	Einmal aufblitzen ¹⁾	Angehalten	Das Gerät befindet sich im angehaltenen Status.
3	Blinkend	Vorbereitungs-Status	Das Gerät befindet sich im Vorbereitungsstatus.
4	On	Betriebs-Status	Das Gerät läuft.

1) Das einmalige Aufblitzen wurde anstatt des AUS eingeführt, um die Situation zu vermeiden, daß alle LEDs auf lange Zeit aus sind (besonders an kleineren Geräten, die keine zusätzlichen LEDs haben, z.B. zur Anzeige der Spannungsversorgung).

No	RUN LED	State	Description
1	Flickering	AutoBaud/LSS	Auto Baudrate detection in progress or LSS services in progress (alternately flickering with ERROR LED).
2	single flash ¹⁾	Stopped	The Device is in STOPPED state.
3	Blinking	Pre-operational	The Device is in the PRE-OPERATIONAL state.
4	On	Operational	The Device is in the OPERATIONAL state.

1) The single flash was introduced (instead of OFF) in order to avoid situations where all LEDs are off for a long period of time (especially on small devices that do not carry additional LEDs, e.g. for power indication).

No	DEL RUN	Etat	Description
1	Clignotement rapide	AutoBaud/LSS	Détection automatique de la vitesse de transmission ou services LSS en cours (clignotement rapide en alternance avec la DEL ERROR).
2	Flash unique ¹⁾	Stopped (arrêté)	L'appareil se trouve à l'arrêt (STOPPED).
3	Clignotement lent	Pre-operational (état pré-opérationnel)	L'appareil se trouve à l'état pré-opérationnel (PRE-OPERATIONAL).
4	On	Operational (en fonctionnement)	L'appareil fonctionne : il est opérationnel (OPERATIONAL).

1) Le « flash unique » a été introduit à la place de « DEL éteinte » pour éviter que toutes les DEL restent éteintes pendant une longue période (notamment sur les petits appareils, car ils ne sont pas équipés de DEL supplémentaires destinées par exemple à la visualisation de la tension d'alimentation).

No	RUN LED	Significato	Descrizione
1	Flash continuo	AutoBaud/LSS	Autoconfigurazione del Baudrate in atto o servizio LSS in atto (in lampeggio alternato con il LED di RUN).
2	Flash singolo ¹⁾	Fermo	Il dispositivo è in stato di FERMO.
3	Lampeggio ritmico	Pre-funzionamento	Il dispositivo è in stato di PRE-FUNZIONAMENTO.
4	On	Operativo	Il dispositivo è in stato di normale FUNZIONAMENTO.

1) Il lampeggio singolo è stato introdotto (al posto di tutti i led spenti) per avere una comunicazione di stato più dettagliata.

No	RUN LED	Estado	Descripción
1	Centelleo	AutoBaud/LSS	Detección de Auto Baudrate o servicios LSS en marcha (centelleo alternado con ERROR LED).
2	Un solo destello ¹⁾	Parada	El aparato se encuentra en estado de parada (STOPPED).
3	Parpadeo	Preparación	El aparato se encuentra en estado de preparación (PRE-OPERATIONAL).
4	On	En marcha	El aparato se encuentra en marcha (OPERATIONAL).

1) Se ha introducido un solo destello en lugar de OFF para evitar que todos los LED estén desconectados durante un largo periodo de tiempo (especialmente en aparatos pequeños sin LED adicionales, p. ej. para señalar la alimentación de tensión).

Abmessungen – Dimensions – Dimensioni – Dimensiones [mm]

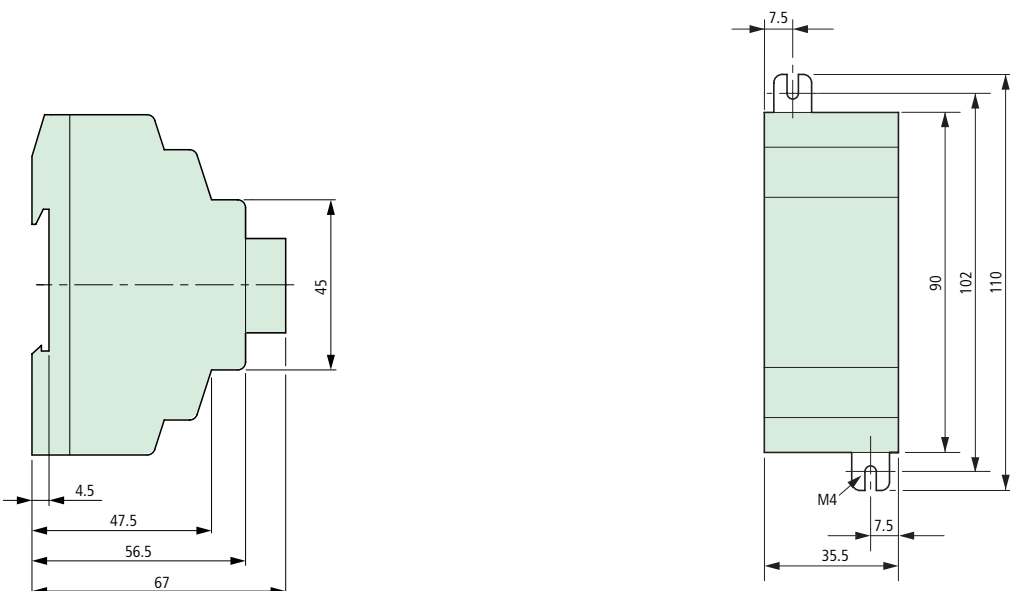

HAZARDOUS LOCATION – CSA (Canadian Standards Association) Certification

This equipment is suitable for use in CLASS I, DIVISION 2, GROUPS A, B, C AND D

WARNING: "EXPLOSION HAZARD – DO NOT DISCONNECT WHILE CIRCUIT IS LIVE UNLESS AREA IS KNOWN TO BE NON-HAZARDOUS"

EMPLACEMENTS DANGEREUX – Certification CSA (Canadian Standards Association)

Cet équipement est acceptable pour utilisation dans les EMBLEMES DANGEREUX DE CLASSE I, DIVISION 2, GROUPES A, B, C ET D

AVERTISSEMENT : « RISQUE D'EXPLOSION. NE PAS DÉBRANCHER TANT QUE LE CIRCUIT EST SOUS TENSION, A MOINS QU'IL NE S'AGISSE D'UN EMBLEMES NON DANGEREUX »