

EASY819-..., EASY820-... EASY821-..., EASY822-... EASY618-...-E, EASY620-...-E EASY200-EASY, EASY202-RE

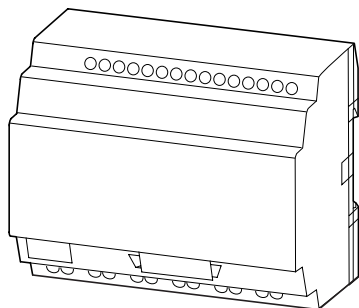
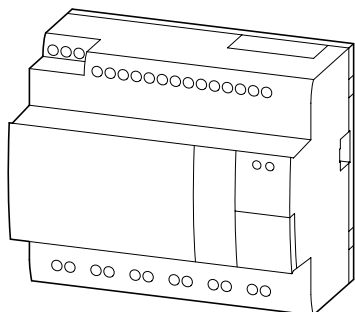
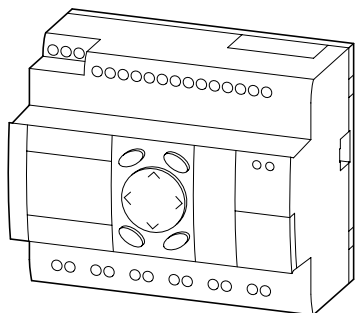

Lebensgefahr durch elektrischen Strom!

Nur Elektrofachkräfte und elektrotechnisch unterwiesene Personen dürfen die im Folgenden beschriebenen Arbeiten ausführen.

Die Stromversorgungsgeräte sind Einbaugeräte. Beachten Sie für die Installation der Geräte die länderspezifischen Vorschriften.

Electric current! Danger to life!

Only skilled or instructed persons may carry out the following operations. The power supply units are mounting devices. The national regulations/specifications must be observed for the installation of the devices.

Tension électrique dangereuse !

Seules les personnes qualifiées et averties doivent exécuter les travaux ci-après. Les blocs d'alimentation sont des appareils faisant partie intégrante d'une installation. Veuillez respecter les normes de mise en œuvre spécifiques aux différents pays.

Tensione elettrica: Pericolo di morte!

Solo persone abilitate e qualificate possono eseguire le operazioni di seguito riportate. Gli alimentatori sono unità per montaggio interno. Per l'installazione degli apparecchi è necessario rispettare le normative specifiche di ciascun paese.

¡Corriente eléctrica! ¡Peligro de muerte!

El trabajo a continuación descrito debe ser realizado por personas cualificadas y advertidas. Las fuentes de alimentación son aparatos de montaje. Para la instalación de los aparatos han de tenerse en cuenta las normativas/especificaciones a nivel local.



AWB2528-1423...

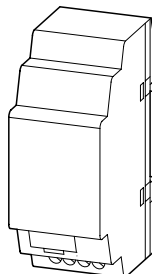

Frontansicht – Front view – Face avant – Vista frontale – Vista de frente

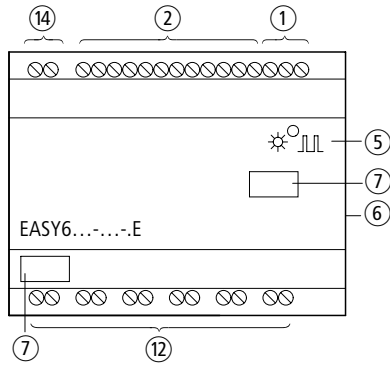
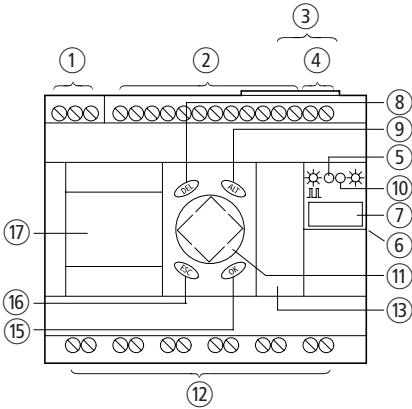

- ① Spannungsversorgung
EASY8...-DC-... 24 V DC
EASY8...-AC-... 85 bis 264 V AC 50/60 Hz
- ② Eingänge
EASY8...-DC-... 12 Eingänge 24 V DC (4 auch als Analog-Eingänge 0 bis 10 V DC/10 Bit nutzbar)
EASY8...-AC-... 12 Eingänge 0 bis 264 V AC
- ③ Netzwerkanschluss NET
- ④ EASY820-DC-..., EASY822-DC-...
Analog-Ausgang 0 bis 10 V DC/10 Bit
- ⑤ Power/RUN-LED
- ⑥ Zentrale Kopplung (easyLink)
- ⑦ Platz Gerätekenzeichnungsetikett
- ⑧ DEL-Taste
Löschen von Kontakten/Relais/
Verbindungen/leerem Strompfad/Wert
- ⑨ ALT-Taste
Verbindungen zeichnen
Umschalter: Kontakt = Schließer oder Öffner
Strompfad einfügen
Sonderfunktionen
- ⑩ Netzwerk NET-LED
- ⑪ Cursorstasten: rechts, links, oben, unten
Kontakte, Relais, Wert, Nummer wählen
P-Taste an: Eingang P1 = Cursor links
Eingang P2 = Cursor oben
Eingang P3 = Cursor rechts
Eingang P4 = Cursor unten
- ⑫ Ausgänge
EASY8...-...-RC. 6 x Relais/EASY6...RE
EASY8...-DC-TC. 8 x Transistor/EASY6...TE
- ⑬ Schnittstelle (mit Abdeckung)
Steckplatz für Speicherkarte, Batterie,
PC-Schnittstelle, Modemschnittstelle
- ⑭ Dezentrale Kopplung
- ⑮ OK-Taste
Menü weiterschalten, Aktion, Wert übernehmen
- ⑯ ESC-Taste
Ein Menü zurück
Menü, Auswahl verlassen, Abbrechen
- ⑰ LCD Anzeige (falls vorhanden)

- ① Voltage supply
EASY8...-DC-... 24 V DC
EASY8...-AC-... 85 to 264 V AC 50/60 Hz
- ② Inputs
EASY8...-DC-... 12 inputs 24 V DC (4 can also be used as 0 to 10 V DC/10 Bit analog inputs)
EASY8...-AC-... 12 inputs 0 to 264 V AC
- ③ Network connection NET
- ④ EASY820-DC-..., EASY822-DC-...
analog output 0 to 10 V DC/10 bits
- ⑤ Power/RUN LED
- ⑥ Central connection (easyLink)
- ⑦ Space for component label
- ⑧ DEL button
Delete contacts/relays/connections/
empty current path/value
- ⑨ ALT button
Draw connection
Toggle between make or break contact
Insert current path
Special functions
- ⑩ Network NET LED
- ⑪ Cursor buttons: right, left, up, down
Select contacts, relays, value, numbers
P button on: Input P1 -> Cursor left
Input P2 -> Cursor up
Input P3 -> Cursor right
Input P4 -> Cursor down
- ⑫ Outputs
EASY8...-...-RC. 6 x relay/EASY6...RE
EASY8...-DC-TC. 8 x transistor/EASY6...TE
- ⑬ Interface (with cover)
Slot for memory card, battery, PC interface,
modem interface
- ⑭ Remote connection
- ⑮ OK button
Enter menu, action, accept value
- ⑯ ESC button
One menu back
Quit menu, selection, end
- ⑰ LCD display (where present)

01/06 AWA2528-1979

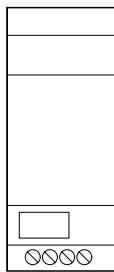

12

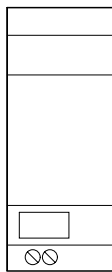

14

01/06 AWA2528-1979

- ① Alimentation
EASY8...-DC-... 24 V CC
EASY8...-AC-... 85 à 264 V CA 50/60 Hz
- ② Entrées
EASY8...-DC-... 12 entrées 24 V CC (dont 4 utilisables
comme entrées analogiques 0 à 10 V CC/10 bits)
EASY8...-AC-... 12 entrées 0 à 264 V CA
- ③ Connecteurs pour mise en réseau (NET)
- ④ EASY820-DC-..., EASY822-DC-...
sortie analogique 0 à 10 V CC/10 bits
- ⑤ Tension d'alimentation/DEL RUN
- ⑥ Couplage centralisé (easyLink)
- ⑦ Emplacement pour étiquette de repérage de l'appareil
- ⑧ Touche DEL
Effacement des contacts/relais/liaisons/
branches de circuit vierges/valeurs
- ⑨ Touche ALT
Dessiner les liaisons
Passage d'un contact F à un contact O (ou inversement)
Insertion de branches de circuit
Fonctions spéciales
- ⑩ Réseau/DEL NET
- ⑪ Touches de direction : droite, gauche, haut, bas
Sélection des contacts, relais, valeurs et numéros
Affectation des touches P :
entrée P1 -> flèche « gauche »
entrée P2 -> flèche « haut »
entrée P3 -> flèche « droite »
entrée P4 -> flèche « bas »
- ⑫ Sorties
EASY8...-...-RC. 6 × relais/EASY6...RE
EASY8...-DC-TC. 8 × transistor/EASY6...TE
- ⑬ Interface (avec capot)
Emplacement pour carte mémoire, batterie, interface
PC, interface modem
- ⑭ Couplage décentralisé
- ⑮ Touche OK
Validation des menus, des actions et des valeurs
- ⑯ Touche ESC
Retour au menu précédent
Quitter le menu/la sélection, annuler
- ⑰ Afficheur à cristaux liquides (si existant)

- ① Tensione di alimentazione
EASY8...-DC-... 24 V DC
EASY8...-AC-... 85 a 264 V AC 50/60 HZ
- ② Ingressi
EASY8...-DC-... 12 ingressi 24 V DC (4 utilizzabili
anche come ingressi analogici 0 a 10 V DC/10 bits)
EASY8...-AC-... 12 ingressi 0 a 264 V AC
- ③ Collegamento di rete NET
- ④ EASY820-DC-..., EASY822-DC-...
uscita analogica da 0 a 10 V DC/10 bit
- ⑤ LED Power/RUN
- ⑥ Collegamento locale (easyLink)
- ⑦ Spazio etichetta di identificazione dell'apparecchio
- ⑧ Tasto DEL
Cancellazione di contatti, relè,
collegamenti vuoti, linee vuote, valore
- ⑨ Tasto ALT
Disegno dei collegamenti
Commutatore: contatto = chiusura/apertura
Inserisci circuito
Funzioni speciali
- ⑩ Rete NET-LED
- ⑪ Tasti cursore, destra, sinistra, su, giù
Selezione contatti, relè, valore, numeri
Tasto P su: lato P1 -> cursore a sinistra
lato P2 -> cursore su
lato P3 -> cursore a destra
lato P4 -> cursore giù
- ⑫ Uscite
EASY8...-...-RC. 6 × relè/EASY6...RE
EASY8...-DC-TC. 8 × transistor/EASY6...TE
- ⑬ Interfaccia (con copertura)
Posizione di inserimento per la scheda di memoria,
batteria, slot PC, slot per modem
- ⑭ Collegamento remoto
- ⑮ Tasto OK
Menu successivo, azione, acquisizione dati
- ⑯ Tasto ESC
Menu precedente
Menu, abbandonare scelta, interrompere
- ⑰ Visualizzatore LCD (se previsto)

- ① Tensión de alimentación
EASY8...-DC-... 24 V DC
EASY8...-AC-... 85 hasta 264 V AC 50/60 Hz
 - ② Entradas
EASY8...-DC-... 12 entradas 24 V DC
(4 también pueden utilizarse como entradas analógicas de 0 hasta 10 V DC/10 bits)
EASY8...-AC-... 12 entradas 0 hasta 264 V AC
 - ③ Conexión de red NET
 - ④ EASY820-DC-..., EASY822-DC-...
salida analógica 0 hasta 10 V DC/10 bits
 - ⑤ Cierre/LED de funcionamiento
 - ⑥ Acoplamiento centralizado (easyLink)
 - ⑦ Espacio para la etiqueta con el símbolo del aparato
 - ⑧ Tecla DEL
Borrar contactos/relés/conexiones/
circuito de corriente en vacío/valor
 - ⑨ Tecla ALT
Diseñar conexiones
Accionamiento del interruptor basculante (toggle)
entre contacto de apertura o de cierre
Insertar circuito de corriente
Funciones especiales
 - ⑩ Red NET-LED
- ⑪ Teclas de cursor: derecha, izquierda, arriba, abajo.
Selección de contactos, relés, valor, números
Tecla P sobre: Entrada P1 -> Cursor izquierda
 Entrada P2 -> Cursor arriba
 Entrada P3 -> Cursor derecha
 Entrada P4 -> Cursor abajo
 - ⑫ Salidas
EASY8...-...-RC. 6 × relés/EASY6...RE
EASY8...-DC-TC. 8 × transistor/EASY6...TE
 - ⑬ Interface (con tapa)
Slot para tarjeta de memoria, batería, interface PC,
interface modem
 - ⑭ Acoplamiento descentralizado
 - ⑮ Tecla OK
Entrar menú, acción, aceptar valor
 - ⑯ Tecla ESC
Un menú hacia atrás
Menú, abandonar selección, cancelar
 - ⑰ Indicador LCD (si existe)

Standardanschluss – Standard connection – Raccordement standard – Conexión estándar

Spannungsversorgung – Power supply – Tension d'alimentation – Tensione di alimentazione – Tensión de alimentación

Digital-Eingänge, Analog-Eingänge, Analog-Ausgang
 Digital inputs, analog inputs, analog output
 Entrées TOR, entrées analogiques, sortie analogique
 Ingressi digitali, ingressi analogici, uscita analogica
 Entradas digitales, entradas analógicas, salida analógica

EASY8...-DC...

01/06 AWA2528-1979

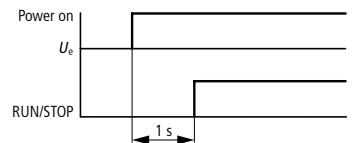
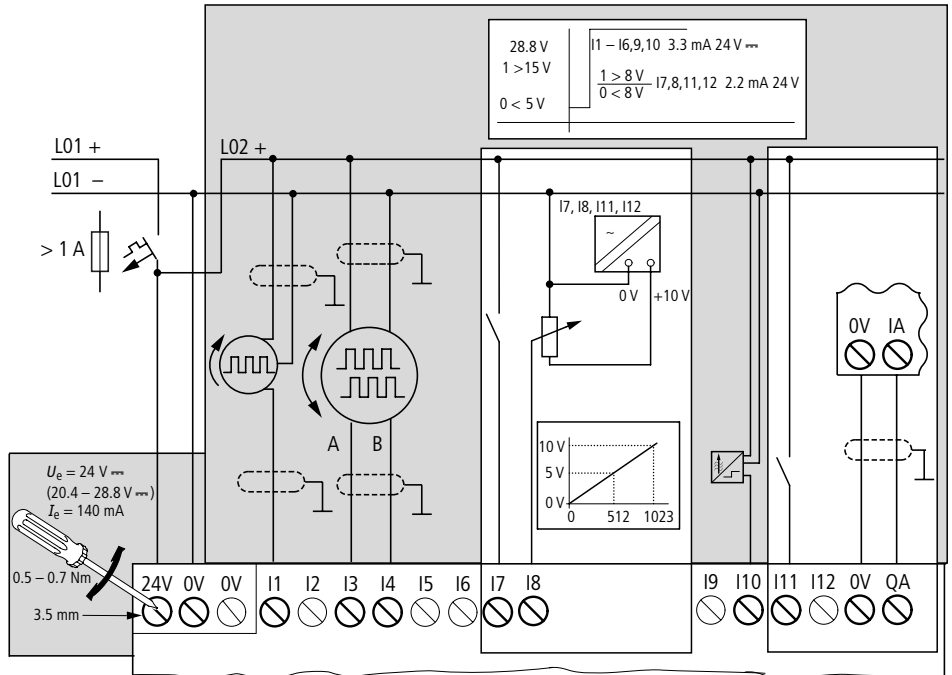

EASY8...-AC...

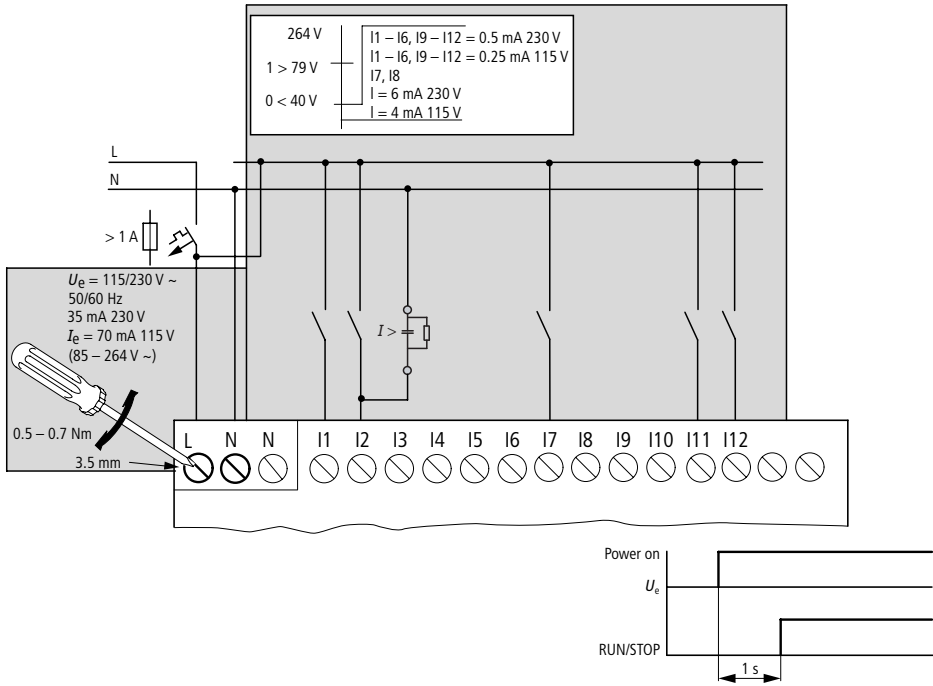

01/06 AWA2528-1979

EASY6...- DC-E

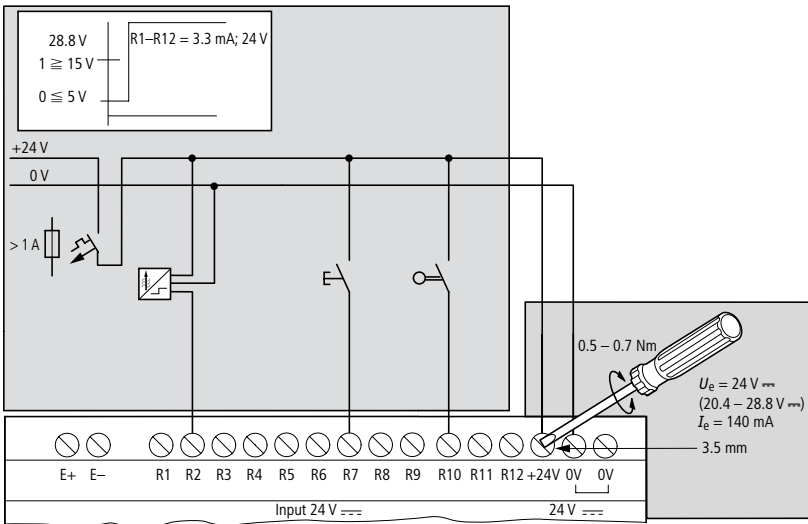

EASY6...- AC-E

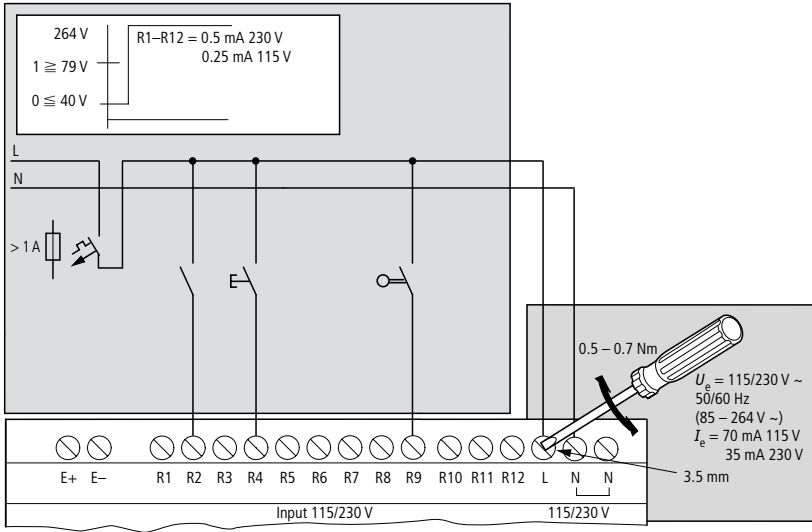

Relais-Ausgänge – Relay outputs – Sorties à relais – Uscite a relè – Salidas con relé

EASY8.....-RC., EASY6.....-RE

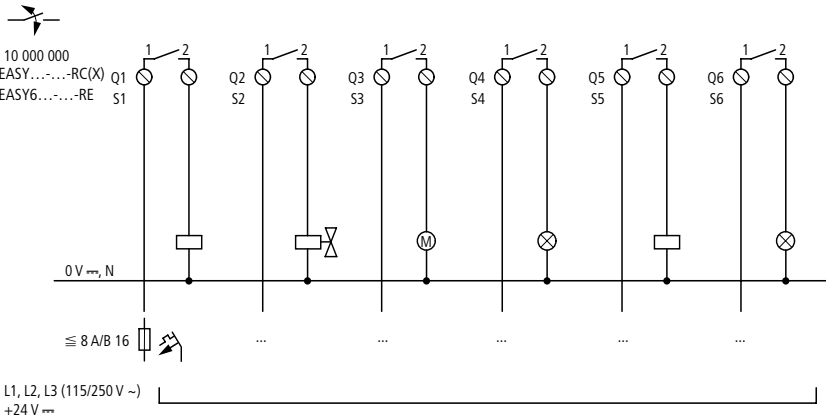

01/06 AWA2528-1979

EASY202-RE

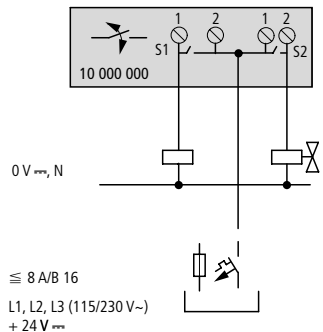
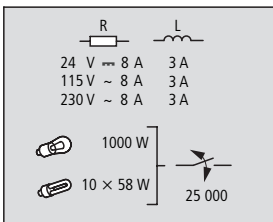

EASY8...-DC-TC, EASY6...-DC-TE

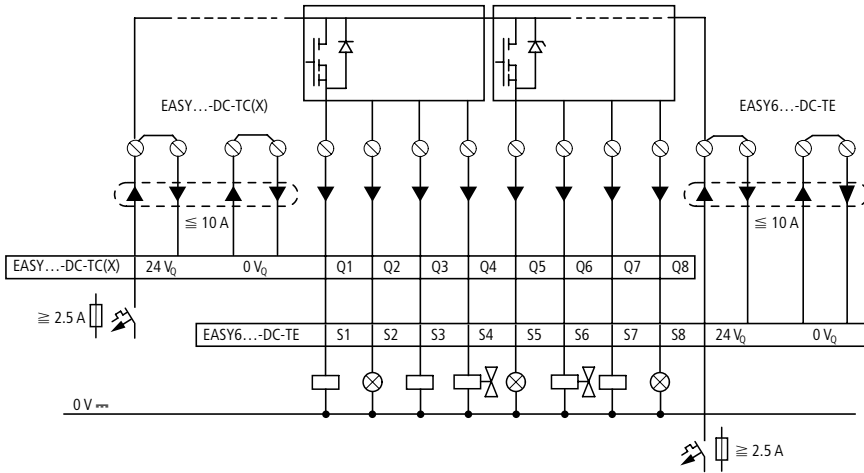

EASY8...-DC-...

24 V $\overline{\text{m}}$	0.5 A	0.5 A
Q1 – Q4	3 W	24 V
Q5 – Q8	5 W	

EASY6...-DC-...

+ 24 V $\overline{\text{m}}$ (20.4 – 28.8 V $\overline{\text{m}}$)	0.5 A	0.5 A
	5 W/24 V	

Schutzbeschaltung – Protective circuit – Circuit de protection – Circuito di protezione – Circuito supresor

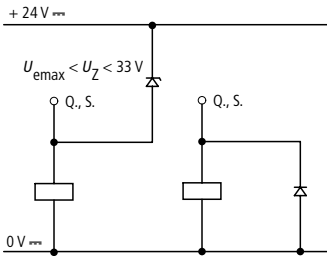

Anschluss – Connection – Raccordement – Collegamento – Conexión

Zentrale Erweiterung – Central expansion – Extension centralisée – Espansione locale – Ampliación centralizada

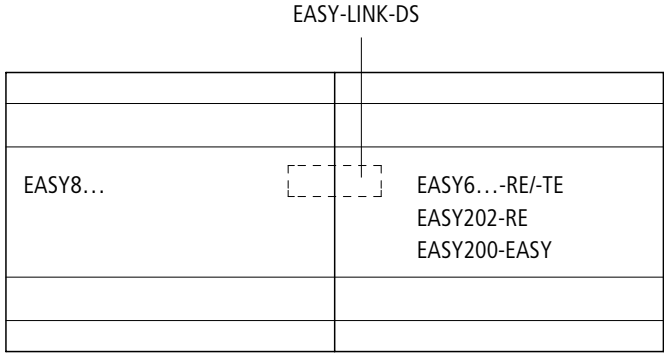

Dezentrale Erweiterung – Remote expansion – Extension décentralisée – Espansione remota – Ampliación descentralizada

01/06 AWA2528-1979

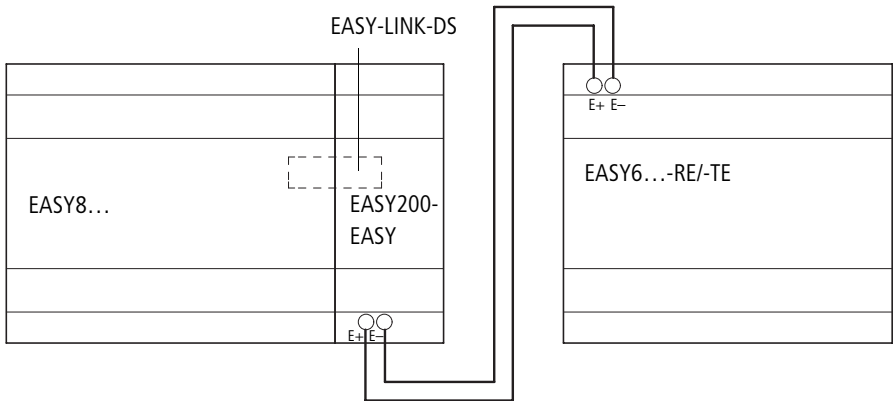

$U_g = 300/500 \text{ V}$
EASY...-AC-...E

Zentrale Erweiterung – Central expansion – Extension centralisée – Espansione locale – Ampliación centralizada

Einbau 1 + 2, Ausbau 3 + 4

Fitting 1 + 2, removing 3 + 4

Montage 1 + 2, démontage 3 + 4

Montaggio 1 + 2, smontaggio 3 + 4

Montaje 1 + 2, desmontaje 3 + 4



Geräte müssen spannungsfrei sein!

Devices must be de-energized!

Assurer la mise hors tension des appareils !

Gli apparecchi non devono essere alimentati!

¡Los aparatos deben encontrarse libres de tensión!

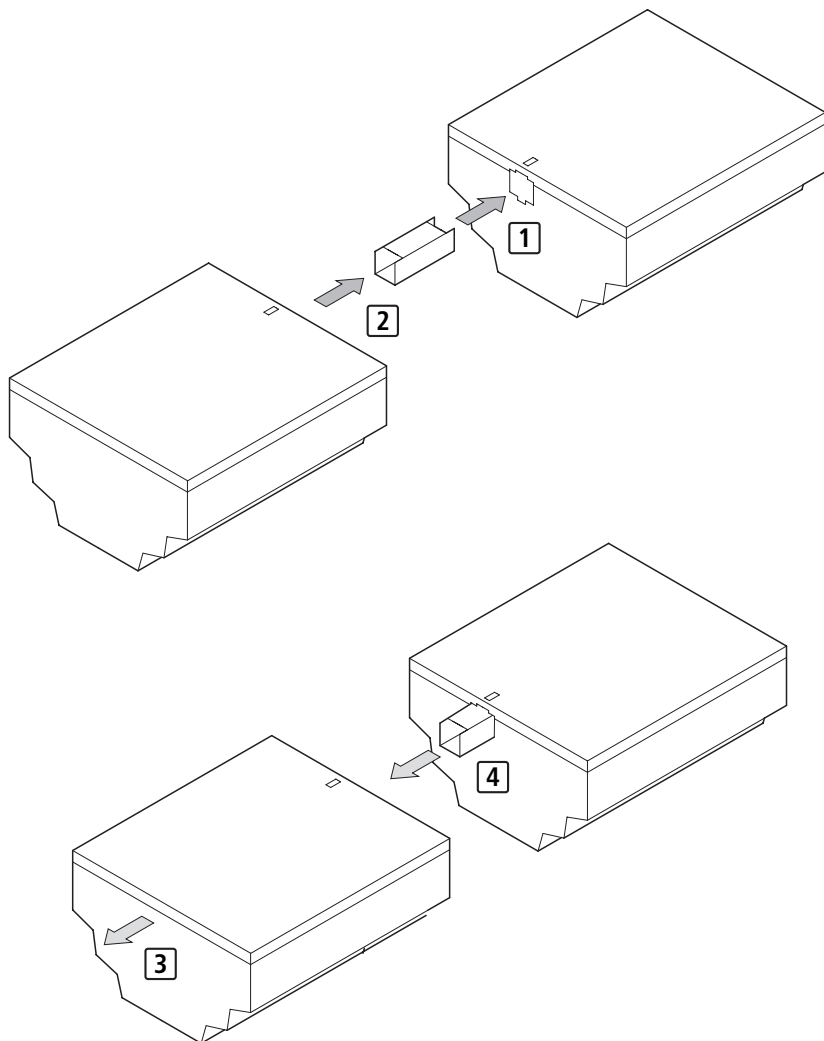

01/06 AWA2528-1979

Temperaturbereich:

Temperature range:

Plage de température :

Campo temperatura:

Margen de temperatura:

-25...+55 °C

- LCD-Anzeige im Bereich 0 bis 55 °C lesbar
- Betaugung des Gerätes unbedingt verhindern!
- LCD display legible in range 0 to 55 °C
- On no account allow condensation to form on the device!
- Afficheur à cristaux liquides lisible dans la plage 0 à 55 °C
- Eviter impérativement toute condensation sur l'appareil !
- Visualizzatore LCD leggibile ad una temperatura compresa da 0 a 55 °C
- Impedire assolutamente la formazione di condensa sull'apparecchio!
- El visualizador LCD puede leerse dentro de un margen entre 0 – 55 °C
- ¡Evitar que se produzca condensación en el aparato!

Kurzschlussauswertung

Short-circuit detection

Analyse du court-circuit

Segnale di cortocircuito

Detección de cortocircuitos

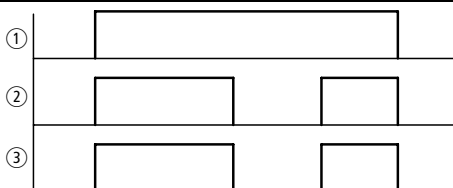

①

Spannungsversorgung der Ausgänge
Power supply of the outputs
Alimentation en tension des sorties
Tensione di alimentazione delle uscite
Alimentación de tensión de las salidas

②

Kurzschluss, Überlast, Übertemperatur
Short-circuit, overload, overtemperature
Court-circuit, surcharge, échauffement
Cortocircuito, sovraccarico, sovratemperatura
Cortocircuito, sobrecarga, sobretemperatura

③

Fehlererkennung
Fault detection
Détection de défauts
Riconoscimento errori
Detección de fallos

I16 = Q1–Q4
I15 = Q5–Q8
R16 = S1–S4
R15 = S5–S8

01/06 AWA2528-1979

Erweiterungsüberwachung I14

I14 expansion monitoring

Surveillance module d'extension I14

Monitoraggio modulo d'espansione I14

Control módulo de ampliación

I14 Monitoraggio modulo d'espansione I14

Basisgerät – Basic unit
Appareil de base
Apparecchio base
Aparato base

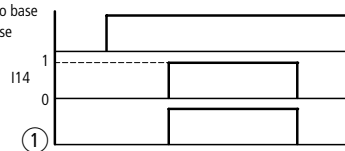

①

EASY-LINK gestört, Kabelbruch
EASY-LINK faulty, cable break
Défaut EASY-LINK, rupture de câble
EASY-LINK disturbato, rottura cavo
EASY-LINK erróneo, rotura de cable

① Schnittstelle EASY800-PC-CAB
 EASY800-PC-CAB interface
 Interface EASY800-PC-CAB
 Interfaccia EASY800-PC-CAB
 Interface EASY800-PC-CAB

② Speichermodul EASY-M-256K
 EASY-M-256K memory card
 Carte mémoire EASY-M-256K
 Scheda di memoria EASY-M-256K
 Tarjeta de memoria EASY-M-256K

1 4

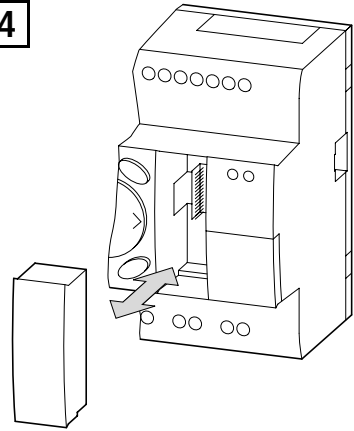

1 Verschlusskappe entfernen –
 Remove sealing cap – Retirer cache –
 Rimuovere calotta di chiusura – Quitar tapón

2a 2b stecken – fit – enficher –
 inserire – meter

3a 3b entfernen – remove –
 retirer – rimuovere – quitar

4 Verschlusskappe stecken – Fit sealing cap –
 Enficher cache – Inserire calotta di chiusura –
 Meter tapón



Warnung!

Die Schnittstelle ist geschlossen zu halten.
 Elektrostatische Entladungen können bei
 geöffneten Schnittstelle das Gerät zerstören.

Warning!

The interface must be kept closed.
 Electrostatic discharges may destroy the device if the
 interface is open.

Avertissement !

Lorsqu'aucun connecteur n'est enfiché dans
 l'interface, cette dernière doit impérativement être
 obturée à l'aide du capot prévu à cet effet (fourni avec
 l'appareil). Dans le cas contraire, des décharges
 électrostatiques risquent d'endommager gravement
 l'appareil et de le rendre inutilisable.

Avvertimento!

L'interfaccia deve restare chiusa. Scariche
 elettrostatiche con interfaccia aperta possono
 distruggere l'apparecchio.

¡Advertencia!

La interface debe permanecer cerrada.
 De lo contrario, descargas electrostáticas podrían
 dañar el aparato.

2a 3a

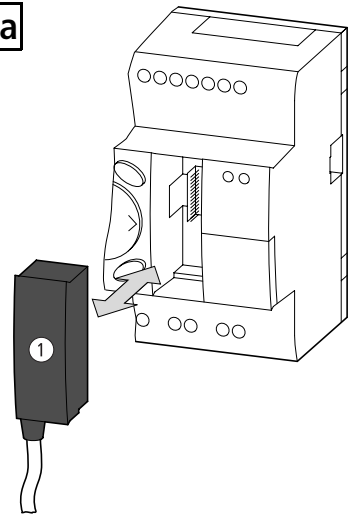

01/06 AWA2528-1979

2b 3b

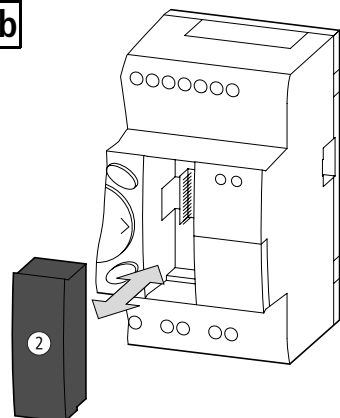

Netzwerk NET – NET network – Réseau NET – Rete NET – Red NET

Teilnehmeradresse – Slave address – Adresse des participants – Indirizzo utente – Dirección del participante

Teilnehmernummer 1 bis 8 möglich.

Slave number 1 to 8 possible.

Números admissibles pour les participants : 1 à 8.

Numero utenti da 1 a 8

Número de participante posible de 1 a 8.

Netzwerkparameter einstellen – Setting network parameters – Réglage des paramètres réseau –
Impostazione parametri rete – Ajustar parámetros de red

```
KONFIGURATOR -> NET -> NET-PARAMETER
CONFIGURATOR -> NET -> NET-PARAMETER
CONFIGURATEUR -> NET -> PARAM. RESEAU
CONFIGURATORE -> NET -> PARAMETRI RETE
CONFIGURADOR -> NET -> PARAM. DE RED
```

NET-ID	: 1-8
BAUDRATE	: 10, 20, 50, 125, 250, 500, 1000 kBaud
BUSDELAY	: 0 - 15
SEND IO	:
REMOTE RUN	:
REMOTE IO	:

Teilnehmerliste erstellen – Create station list – Elaboration de la liste des participants –
Creazione lista utenti – Crear lista de participantes

```
KONFIGURATOR -> NET -> TEILNEHMER
CONFIGURATOR -> NET -> STATION
CONFIGURATEUR -> NET -> PARTICIPANT
CONFIGURATORE -> NET -> UTENTE
CONFIGURADOR -> NET -> PARTICIPANTE
```

Platz	Teilnehmer
Location	Station
Position	Participant
Posizione	Utente
Posición	Participante
1	1
2	1 ¹⁾
3	1 ¹⁾
4	1 ¹⁾
5	1 ¹⁾
6	1 ¹⁾
7	1 ¹⁾
8	1 ¹⁾

1) wählbar – selectable – au choix – selezionabile – seleccionable

Teilnehmer adressieren – Adressing stations – Adressage des participants – Inserimento indirizzo utente – Dirigir participante

1 Parameter einstellen

2 Teilnehmerliste erstellen wenn Platz ungleich Teilnehmernummer

1 Setting parameters

2 Create station list where location number does not equal station number

1 Réglage des paramètres

2 Elaborer la liste des participants lorsque la position diffère du numéro de participant

1 Impostazione parametri

2 Creazione lista utenti se la posizione fisica è diversa dall'indirizzo logico

1 Ajustar parámetros

2 Crear lista de participantes cuando la posición no corresponda al número de participante

```
KONFIGURATOR -> NET -> KONFIGURIEREN -> KONFIGURIEREN ?
CONFIGURATOR -> NET -> CONFIGURE -> CONFIGURE ?
CONFIGURATEUR -> NET -> CONFIGURER -> CONFIGURER ?
CONFIGURATORE -> NET -> CONFIGURARE -> CONFIGURARE ?
CONFIGURADOR -> NET -> CONFIGURAR -> CONFIGURAR ?
```

Taste OK = Alle angeschlossenen Geräte werden nach Geräteliste oder Platz konfiguriert.

OK button = All devices connected are configured according to Parts List or location.

Touche OK = Tous les appareils raccordés seront configurés en fonction de la liste ou de la position.

Tasto OK = Tutti gli apparecchi collegati vengono configurati a seconda della lista apparecchi o della posizione.

Tecla OK = Todos los aparatos conectados se configuran según la lista del aparato o la posición

Baudrate/Leitungslänge – Baud rate/cable length – Vitesse de transmission/longueur des câbles – Velocità di trasmissione in baud/lunghezza linea – Velocidad de transmisión/longitud de cable

Baudrate	<i>l</i>
Baud rate	
Vitesse de transmission	
Velocità di trasmissione	
Velocidad de transmisión	
[kBaud]	[m]
≧ 1000	≧ 6
≧ 500	≧ 25
≧ 250	≧ 40 ¹⁾
≧ 125	≧ 125
≧ 50	≧ 300
≧ 20	≧ 700
≧ 10	≧ 1000

1) *l* ≧ 40 m,

Querschnitt beachten – Note cross-section – Respecter la section – Attenzione alla sezione – Observar sección

Leitungslänge, Widerstand und Querschnitt – Cable length, resistance and cross-section – Longueur des câbles, résistivité et sections – Lunghezza linea, resistenza e sezione cavo – Longitud de cable, resistencia y sección

l	Leitungswiderstand Cable resistance Résistivité Resistenza conduttore Resistencia de cable	\varnothing	AWG
[m]	[m Ω /m]	[mm ²]	
0 – 40	≤ 140	0.13	26
0 – 175	≤ 70	0.25 – 0.34	23, 22
0 – 250	≤ 60	0.34 – 0.6	22, 20, 19
0 – 400	≤ 40	0.5 – 0.6	19, 20
0 – 600	≤ 26	0.75 – 0.8	18
0 – 1000	≤ 16	1.5	16

Leitungsart/Steckerbelegung EASY-NT-RJ45 – Cable type/plug configuration of EASY-NT-RJ45 – Type de câble/affectation des connecteurs de EASY-NT-RJ45 – Tipo di cavo/numero di prese EASY-NT-RJ45 – Tipo de cable/asignación de conector EASY-NT-RJ45

4 × 0.18 mm²,

paarig verdreht – twisted pair – paire torsadée – twistato a coppie – trenzado a pares

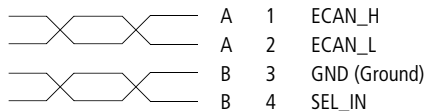

01/06 AWA2528-1979

Quetschwerkzeug Stecker – Plug crimping tool – Outil de sertissage pour connecteurs – Attrezzo per crimpare il connettore – Herramienta de presión, conector

EASY-NT-TOOL RJ 45 bis 0,4 mm² möglich
 RJ 45, possible up to 0.4 mm²
 RJ 45, possible jusqu'à 0,4 mm²
 RJ 45, possibile fino a 0,4 mm²
 RJ 45, posible hasta 0,4 mm²

Netzabschlusswiderstand – Mains terminating resistor – Résistance de terminaison de bus – Resistenza di terminazione della rete – Resistencia de terminación de red

Erster und letzter Platz mit EASY-NT-R
 First and last location with EASY-NT-R
 Première et dernière positions avec EASY-NT-R
 Prima ed ultima posizione con EASY-NT-R
 Primera y última posición con EASY-NT-R

Netzwerk NET Topologien – Network NET topologies – Topologies réseau NET – Topologie di rete NET – Topologías de la red NET

Netzverbindung durch das Gerät geschleift
 Network connection looped through the device
 Câblage réseau à l'aide du té interne
 Collegamento di rete attraverso l'apparecchio
 Conexión de red NET rectificada mediante el aparato

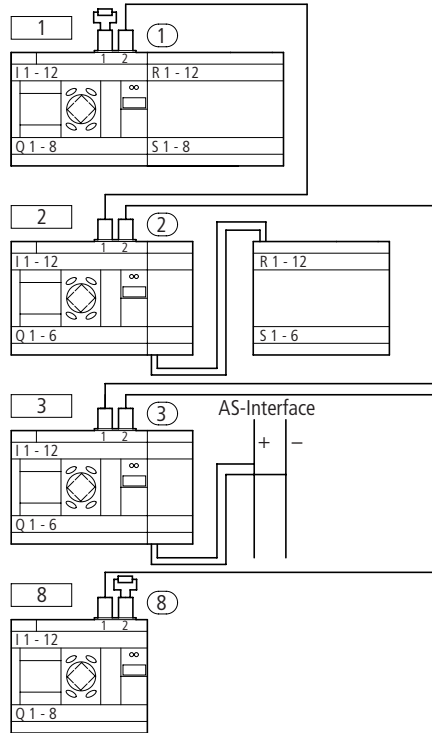

 Geografischer Ort, Platz
 Geographical location, location
 Emplacement physique, position
 Posizione fisica, posizione utente
 Lugar geográfico, emplazamiento

① verbinden – connect – raccorder – collegare – conectar

② trennen, entriegeln
 disconnect, unlock
 sectionner, déverrouiller
 sezionare, sbloccare
 desconectar, desenclavar

③ trennen, herausziehen
 disconnect, remove
 sectionner, débrocher
 sezionare, rimuovere
 desconectar, extraer

Netzverbindung mit T-Stück
 Network connection with T connector
 Câblage réseau à l'aide des tés externes
 Collegamento di rete con adattatore a T
 Conexión de red con pieza T

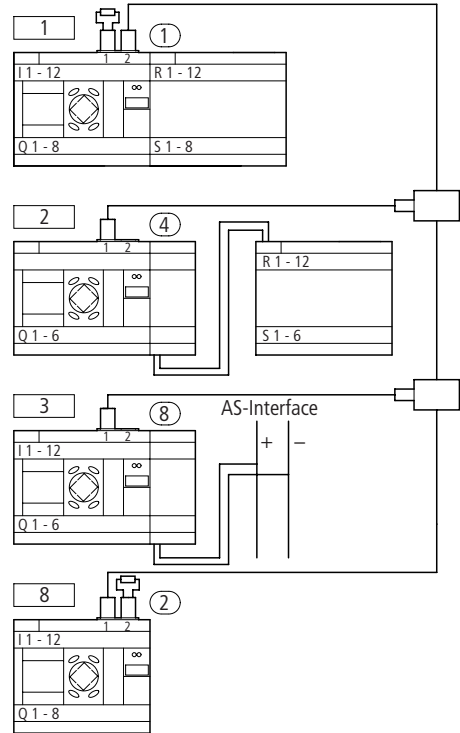

 Teilnehmeradresse
 Slave address
 Adresse du participant
 Indirizzo utente
 Dirección de participante/Indirizzo utente

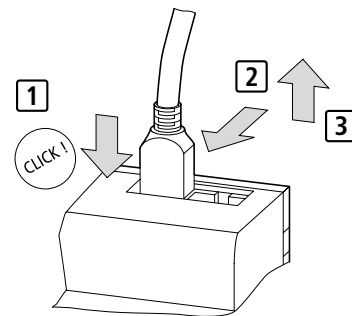

01/06 AWA2528-1979

Montage – Fitting – Montaggio – Montaje

auf 35-mm-Hutschiene
on 35 mm top-hat rail
sur profilé-support 35 mm
su guida DIN 35 mm
sobre guía simétrica de 35 mm

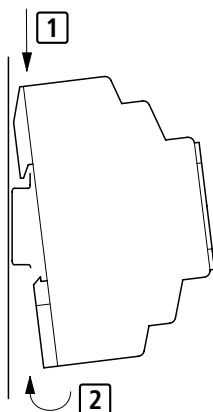

auf Montageplatte (waagrecht)
on mounting plate (horizontal)
sur plaque de montage (horizontal)
su piastra di montaggio (orizzontale)
sobre placa de montaje (horizontal)

ZB4-101-GF1

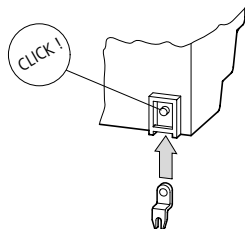

01/06 AWA2528-1979

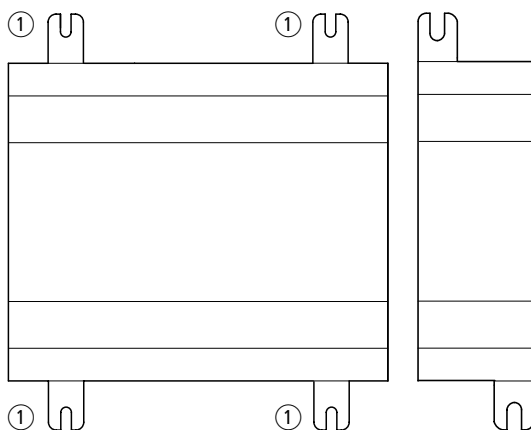

- ①
3 Gerätefüße ausreichend
3 fixing feet sufficient
3 pattes de fixation suffisient
3 piedini di fissaggio sufficienti
3 pies de sujeción adecuados

Einbaulage – Mounting position – Position de montage – Posizione di montaggio – Posición de montaje

mit Hutschiene (waagrecht und senkrecht)
 with top-hat rail (horizontal and vertical)
 sur profilé chapeau (horizontale et verticale)
 su guida DIN (orizzontale e verticale)
 sobre carril (horizontal y vertical)

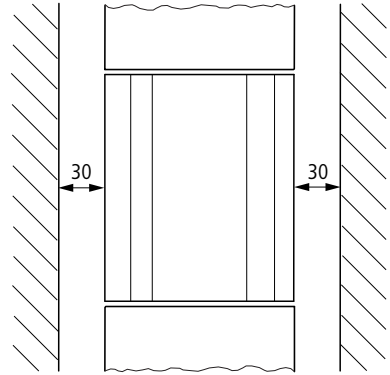
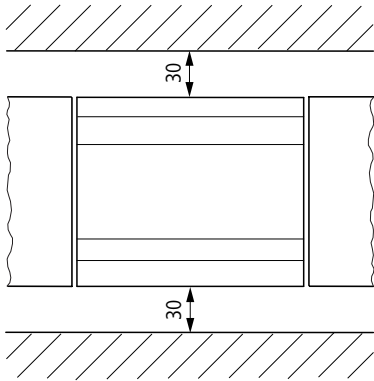

Abmessungen – Dimensions – Dimensioni – Dimensiones [mm]

EASY8...

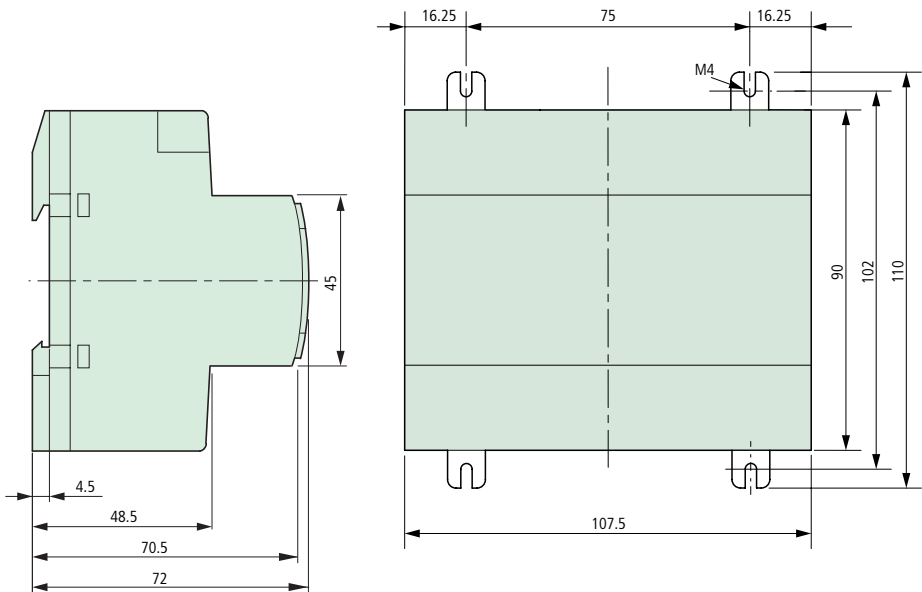

01/06 AWA2528-1979

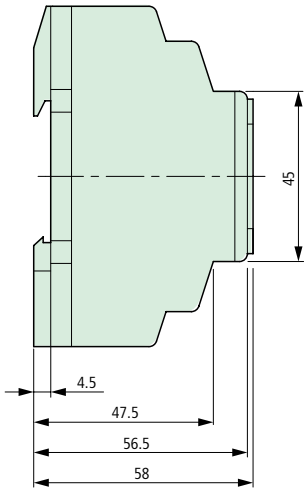

01/06 AWA2528-1979

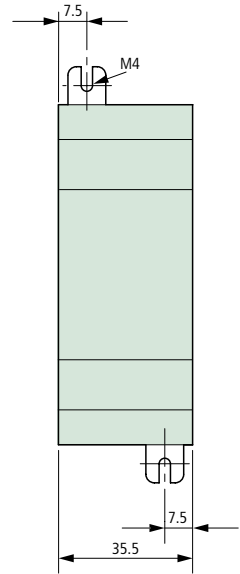
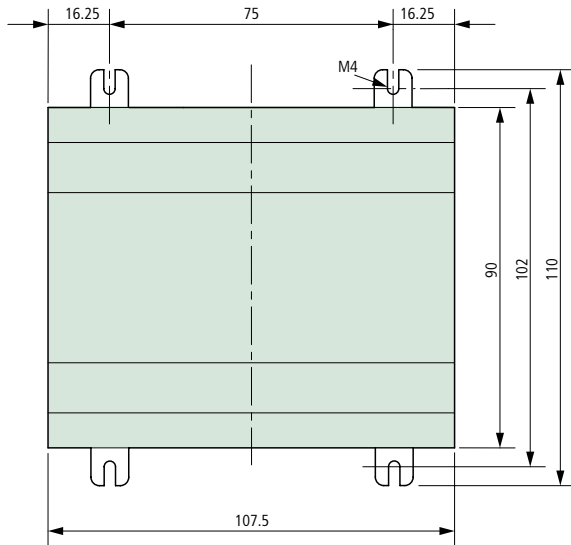

HAZARDOUS LOCATION – CSA (Canadian Standards Association) Certification

This equipment is suitable for use in CLASS I, DIVISION 2, GROUPS A, B, C AND D

WARNING: "EXPLOSION HAZARD – DO NOT DISCONNECT WHILE CIRCUIT IS LIVE UNLESS AREA IS KNOWN TO BE NON-HAZARDOUS"

EMPLACEMENTS DANGEREUX – Certification CSA (Canadian Standards Association)

Cet équipement est acceptable pour utilisation dans les EMBLEMES DANGEREUX DE CLASSE I, DIVISION 2, GROUPES A, B, C ET D

AVERTISSEMENT : « RISQUE D'EXPLOSION. NE PAS DÉBRANCHER TANT QUE LE CIRCUIT EST SOUS TENSION, A MOINS QU'IL NE S'AGISSE D'UN EMBLEMES NON DANGEREUX »