

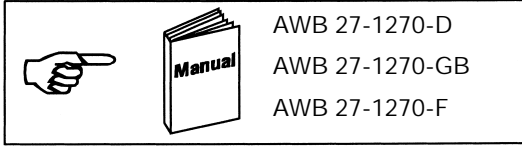

LE 4-104-XP1

05/97 AWA 27-1371



Abmessungen
 Dimensions
 Dimensioni
 Dimensiones

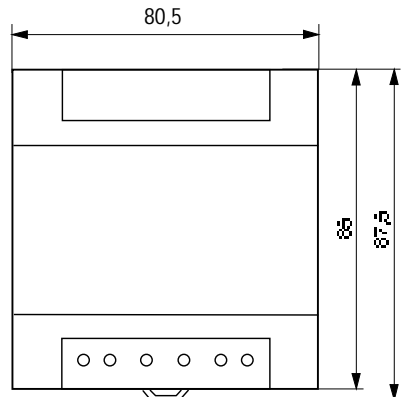
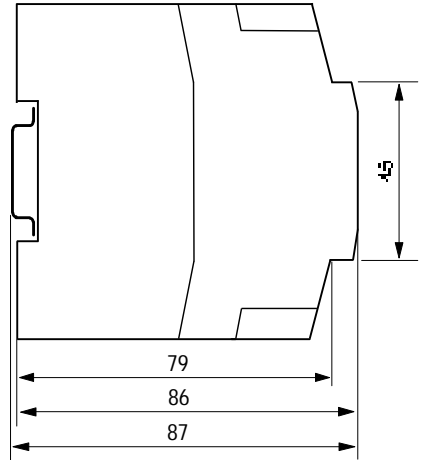

Frontansicht
Front view
Face avant
Vista frontale
Vista de frente

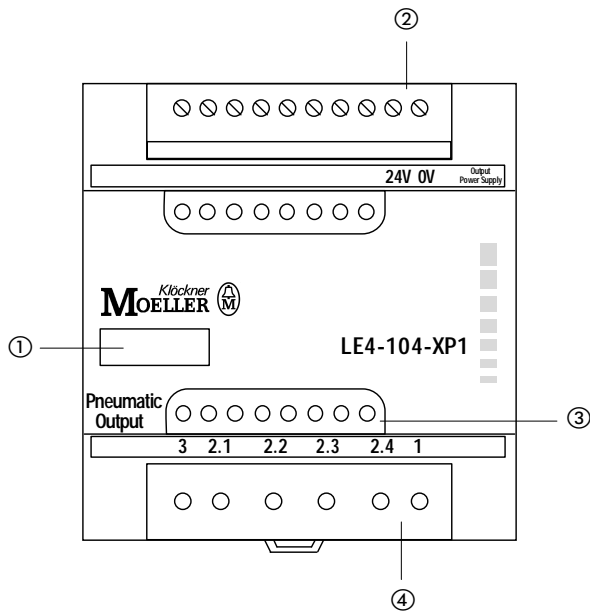

Ⓓ

- ① Gerätekenzeichnung mit HAEG 18 X 6,5
- ② Steckbare Schraubklemme
- ③ Statusanzeige der Ausgänge
- ④ Anschlußplatte für PE-Schläuche

05/97 AWA 27-1371

Ⓤ

- ① Device Label HAEG 18 X 6.5
- ② Plug-in screw terminal
- ③ LED status display for the outputs
- ④ Board for connecting the tubes

ⓕ

- ① Identification d'appareils avec l'étiquette auto-adhésive HAEG 18 X 6,5
- ② Bornier à vis enfichable
- ③ Afficheur d'état DEL sorties
- ④ Plaque de raccordement pour les tuyaux

Ⓡ

- ① Siglatura dell'apparecchio con HAEG 18 X 6,5
- ② Morsetto a vite sfilabile
- ③ Visualizzazione di stato a LED degli uscite
- ④ Piastra di collegamento per tubi flessibili

ⓔ

- ① Placa indicadora HAEG 18 X 6,5
- ② Terminal roscado enchufable
- ③ LED visualización salidas
- ④ Placa de acoplamiento para mangueras

Anschlüsse
 Connections
 Raccordements
 Collegamenti
 Conexiones

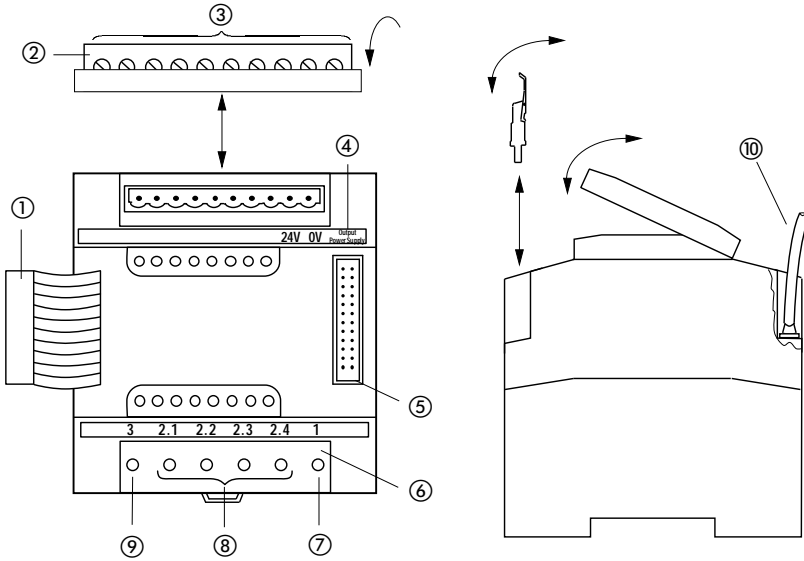

Ⓓ

- ① Buchsenstecker
- ② Steckbare Schraubklemme
- ③ Anschlußquerschnitte:
 - feindrätig mit Aderendhülse
0,22 mm²...1,5 mm²
 - eindrätig 0,22 mm²...2,5 mm²
- ④ Bezeichnungsstreifen, Gehäuse
- ⑤ Stiftleiste
- ⑥ Anschlußplatte nach Kuhnke
Anschlußbild, Anschlußstülle für
5 × 1 PE-Schlauch, Nennweite 3
- ⑦ Zuluft max. 7 bar (1)
- ⑧ 4 Pneumatik-Ausgänge (2.1–2.4)
- ⑨ Abluft (3), muß aus dem Schaltschrank
nach Außen geführt werden
- ⑩ Pneumatik-Schlauch (Kuhnke Bestell-Nr.: 50.301)

05/97 AWA 27-1371

Ⓞ

- ① Socket connector
- ② Plug-in screw terminal
- ③ Terminal cross-sections:
 - flexible with ferrule:
0.22 mm²...1.5 mm² (AWG 16)
 - without ferrule:
0.22 mm²...2.5 mm² (AWG 13)
- ④ Terminal marking strip, housing
- ⑤ Plug connector
- ⑥ Board acc. Kuhnke connection diagram, connection sleeve for 5 x 1 PE tube, nominal width 3
- ⑦ Supply air (1), max. 7 bar
- ⑧ 4 pneumatic outputs (2.1-2.4)
- ⑨ Exhaust air (3), must be ducted out of the control cabinet !
- ⑩ Pneumatic tube (Kuhnke, ordering No. 50.301)

Ⓛ

- ① Connettore femmina
- ② Morsetto a vite sfilabile
- ③ Sezione del cavo:
 - flessibile, con guaina
0,22 mm²...1,5 mm²
 - rigido 0,22 mm²...2,5 mm²
- ④ Targhetta per la siglatura, custodia
- ⑤ Attrezzo di codifica
- ⑥ Piastra di collagamento secondo schema di collagamento Kuhnke. Boccola di collagamento per tubi flessibili 5 x 1 PE. Diametro nominale 3.
- ⑦ Pressione dell'aria max. 7 bar
- ⑧ Uscite pneumatiche (2.1-2.4)
- ⑨ Il ricambio dell'aria deve avvenire dall'armadio verso l'esterno
- ⑩ Tubo flessibile pneumatico (No. ordine Kuhnke)

ⓕ

- ① Connecteur femelle
- ② Bornier à vis enfichable
- ③ Sections de raccordement :
 - avec embout :
0,22 mm²...1,5 mm²
 - sans embout :
0,22 mm²...2,5 mm²
- ④ Etiquette de repérage, boîtier
- ⑤ Bornier
- ⑥ Plaque de raccordement selon le schéma de raccordement Kuhnke, étui de raccordement pour tuyau PE 5 x 1. Largeur assignée 3
- ⑦ Air amené, max. 7 bar
- ⑧ Sorties pneumatiques (2.1-2.4)
- ⑨ Air évacué, doit être conduit hors de l'armoire électrique vers l'extérieur !
- ⑩ Tuyau pneumatique (No. de commande Kuhnke)

ⓔ

- ① Conector hembra
- ② Terminal roscado enchufable
- ③ Secciones de conexión:
 - flexible con casquillo
0,22 mm²...1,5 mm²
 - macizo 0,22 mm²...2,5 mm²
- ④ Tira indicadora, caja
- ⑤ Regleta de bornes
- ⑥ Placa de acoplamiento según esquema de conexión de Kuhnke. Hoja de conexión para manguera 5 x 1 PE, diámetro nominal 3
- ⑦ Presión máxima del aire de entrada 7 bar
- ⑧ Salidas para neumática (2.1-2.4)
- ⑨ El aire de salida debe evacuarse hacia el exterior del armario eléctrico
- ⑩ Manguera neumática (Ref. Ped. Kuhnke)

Montage auf Montageplatte mit 35-mm-Hutschiene ① (waagrecht)
 Fitting on mounting plate with 35 mm top-hat rail ① (horizontal)
 Montage sur plaque de montage avec profilé-support 35 mm ① (horizontal)
 Montaggio su piastra di montaggio con guida DIN 35 mm ① (orizzontale)
 Montaje sobre placa con guía simétrica de 35 mm ① (horizontal)

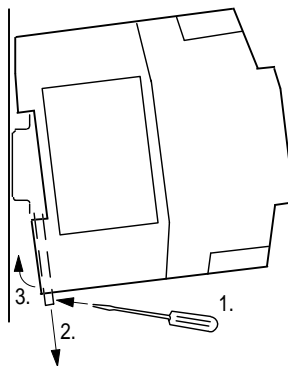
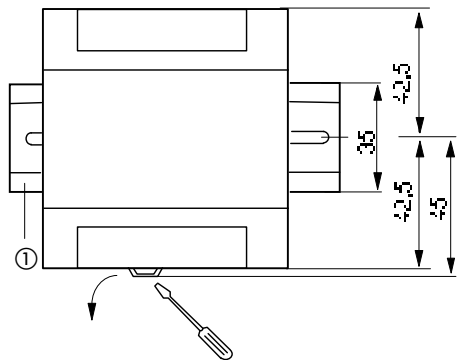

Montage auf Montageplatte (waagrecht)
 Fitting on mounting plate (horizontal)
 Montage horizontal sur plaque de montage
 Montaggio su piastra di montaggio (orizzontale)
 Montaje sobre placa (horizontal)

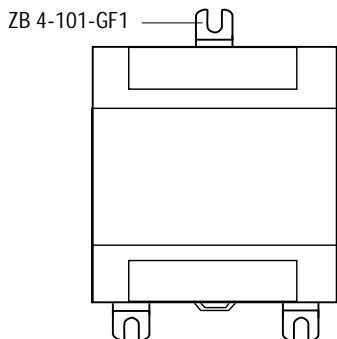

Bohrschablone M 1:1
Template for holes, scale 1:1
Gabarit de perçage, échelle 1 : 1
Dima di foratura, scala 1:1
Plantilla para taladros, escala 1:1

05/97 AWA 27-1371

