



10/96 AWA 27-1522

## PS 416-POW-410

10/96 AWA 27-1522

(D)



### Warnung

Vor Anschließen der 24-V-DC-Versorgungsspannung die Spannungsfreiheit der Anschlußleitung sicherstellen.

Elektrotechnische Vorschriften beachten.

Auf korrekte Polung achten.

Anschluß durch die integrierten Schrauben sichern.

(GB)

### Warning

Ensure that the voltage of the supply cable is disconnected when connecting the 24 V DC power supply.

Observe the electrotechnical regulations.

Ensure correct polarity.

Ensure connection via integrated screws.

(F)

### Attention

Avant le raccordement de l'alimentation 24 V DC, vérifier l'absence de tension sur les conducteurs de raccordement.

Respecter les consignes de sécurité.

Respecter la bonne polarité.

Vérifier que le serrage des vis soit correct.

(I)

### Attenzione

Prima di dare tensione 24 V DC assicurarsi che il cavo di collegamento non sia in tensione.

Osservare le regole di elettrotecnica.

Controllare la corretta polarità.

Assicurare il collegamento con le viti integrate.

(E)

### Aviso

Asegúrese de que el voltaje del cable de alimentación está desconectado cuando se conecta a la red de 24 V DC.

Obsérvese los reglamentos electrotécnicos.

Asegúrese de que la polaridad es correcta.

Asegure la conexión a través de los tornillos que vienen incorporados.

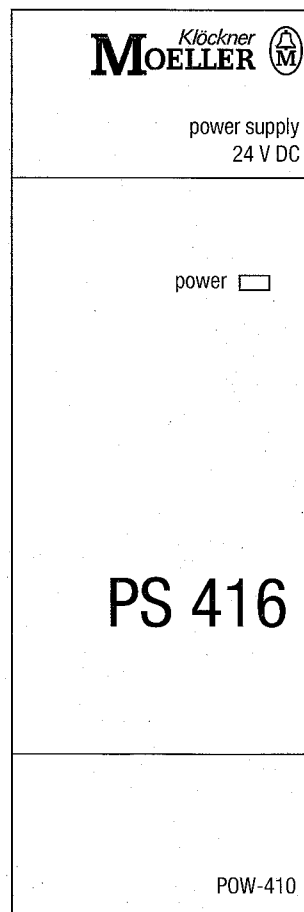

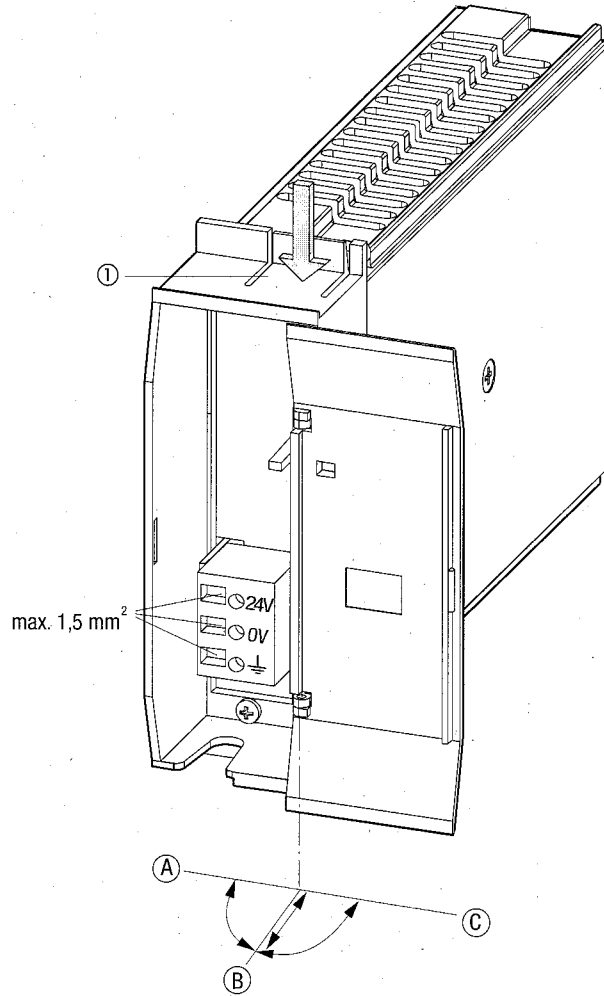

(D)

Die PS 416-POW-410 immer links im Bau-gruppenträger (Steckplatz POW) stecken.

- ① federnde Rastung:  
Vor Demontage  
herunterdrücken.

(GB)

Fit PS 416-POW-410 always on the left in the rack (slot POW).

- ① Spring lug: Push down before removing.

(F)

Toujours enficher la PS 416-POW-410 dans la partie gauche du rack (position d'enfichage POW).

- ① Patte flexible:  
appuyer avant de démonter.

(I)

Inserire il PS 416-POW-410 sempre sulla sinistra del rack (posizione di inserimento POW)

- ① Bloccaggio a molla:  
prima di smontare  
spingere verso il basso.

(E)

Enchufar el PS 416-POW-410 siempre a la izquierda del rack (emplazamiento POW).

- ① Lengüeta elástica:  
presionar hacia abajo antes de desconectar.

- (A) Frontklappe geschlossen aufklappen  
↓  
(B) 90° geöffnet ziehen und weiter aufklappen  
↓  
(C) 180° geöffnet

- (A) Front cover closed open  
↓  
(B) opened by 90° pull and open  
↓  
(C) opened by 180°

- (A) Volet frontal fermé L'ouvrir  
↓  
(B) Ouverture à 90° Le tirer pour l'ouvrir entièrement  
↓  
(C) Ouverture à 180°

- (A) calotta chiusa aprire  
↓  
(B) aperta a 90° tirare e alzarer  
↓  
(C) ulteriormente a 180°

- (A) Placa frontal cerrada (abrir)  
↓  
(B) 90° abierta tirar y abrir más  
↓  
(C) 180° abierta