

PS416-ZBS-410/411

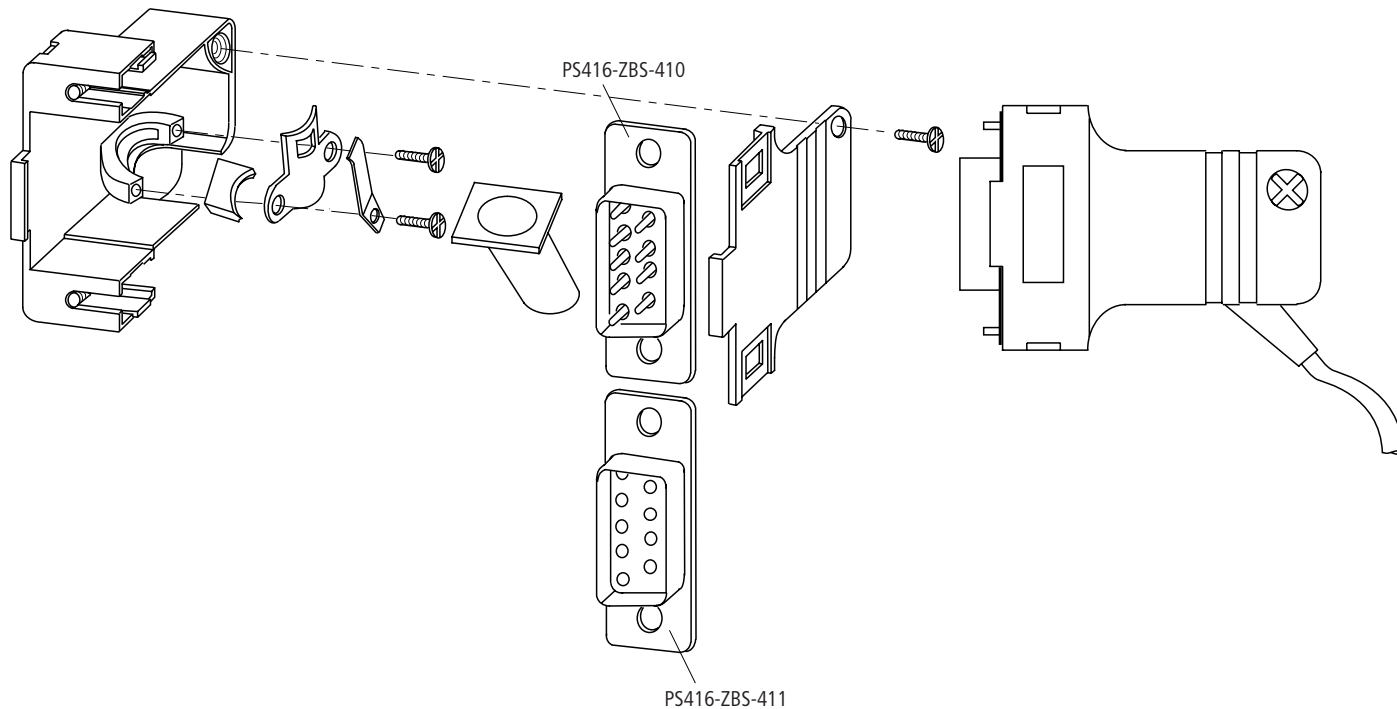

**Anschlussart: Löten**

Beim Löten darauf achten, dass keine Lötbrücken entstehen.

Max. Anschlussquerschnitt 0,5 mm².

Connection type: Solder

When soldering ensure that no short-circuits are formed.

Max. connection cross section 0.5 mm².

Type de raccordement : Soudage

Veiller lors de l'opération de soudage à ne pas créer de court-circuit.

Section raccordable max. : 0,5 mm².

Tipo di collegamento: Saldare

Durante la saldatura verificare che non si verifichino ponti tra le piste.

Massima sezione di collegamento 0,5 mm².

Tipo de conexión: Soldado

Observarse que no se formen cortocircuitos durante el proceso de soldar.

Max. secciones de conexión 0,5 mm².